

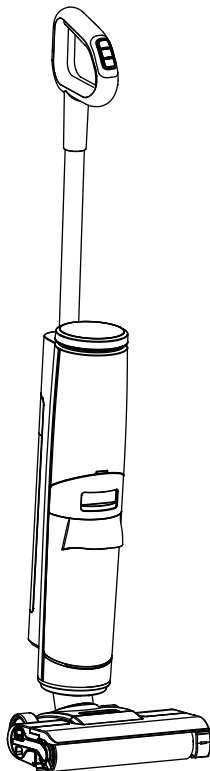

Use & Care Guide
Manual de Uso Y Cuidado
Manuel D'entretien Et D'utilisation



**Hard Floor Cleaner / Limpiador para pisos duros /
Nettoyant pour sols durs**

Model No. / N° de Modelo. / Référence de Modèle.

HA2202

www.vacmaster.com

Distributed By / Distribuido Por / Distribué Par:

Suzhou Cleva Electric Appliance Co., Ltd.

No.8 Ting Rong Street

Suzhou Industrial Park, Suzhou

Jiangsu Province, China

Made in China

TABLE OF CONTENTS

SECTION	PAGE
Important Safety Instructions.....	3
Warranty.....	8
Technical Data.....	8
Getting To Know Your Hard Floor Cleaner.....	9
General Assembly Instructions.....	12
Operating Instructions.....	15
Maintaining Your Hard Floor Cleaner.....	21
Troubleshooting.....	26

Thank you for purchasing this Vacmaster® hard floor cleaner. With it you are obtaining a high-quality product that is engineered for optimal performance.

FOR YOUR SAFETY

Read and understand this manual before use.

Keep this manual and your sales check (receipt) in a safe place for future reference.

IMPORTANT SAFETY INSTRUCTIONS

When using an electrical appliance, basic precautions should always be followed, including the following:

READ ALL INSTRUCTIONS BEFORE USING THIS HARD FLOOR CLEANER

Failure to follow the warnings and instructions may result in electric shock, fire and/or serious injury.



WARNING - To reduce the risk of fire, electric shock, or injury:

- Use your hard floor cleaner only as described in this Use & Care Guide.
- Use on indoor hard floors only.
- Do not allow it to be used as a toy. Close attention is necessary when used by or near children, pets or plants.
- Use only manufacturer's recommended attachments.
- Do not put any object into openings. Do not use with any opening blocked; keep openings free of dust, lint, hair, and anything that may reduce air flow.
- Keep hair, loose clothing, fingers, and parts of body away from openings and moving parts.
- Use extra care when cleaning on stairs.
- Do not use to pick up flammable or combustible materials (lighter fluid, gasoline, kerosene, etc.) or use in areas where they may be present.
- Do not use the appliance in an enclosed space filled with vapors given off by oil-based paint, paint thinner, some moth-proofing substances, flammable dust, or other explosive or toxic vapors.
- Do not pick up toxic material (chlorine bleach, ammonia, drain cleaner, etc.).
- Do not pick up anything that is burning or smoking, such as cigarettes, matches, or hot ashes.
- Do not pick up hard or sharp objects such as glass, nails, screws, coins, etc.
- Do not carry the appliance while in use.
- Do not immerse. Use only on surfaces moistened by the cleaning process.
- Packing materials can be dangerous.
- Do not use without filters or tanks in place.
- Always connect to a proper electrical socket.
- Do not charge the appliance outdoors.
- Do not charge with a damaged cord or plug.
- Do not pull or carry the charging adapter by cord, use the cord as a handle, close a door on the cord, or pull the cord around sharp edges or corners. Keep cord away from heated surfaces.

- Do not unplug by pulling on the charging adapter cord. To unplug, grasp the charging plug, not the cord.
- Do not handle storage base, charging plug, or appliance with wet hands.
- Do not incinerate the appliance even if it is severely damaged. The batteries can explode in a fire.
- Only charge the appliance with the charging adapter and storage base specified by the manufacturer.
- Do not use a charging adapter or a storage base that is damaged or modified. Damaged or modified charging adapter or storage base may exhibit unpredictable behavior resulting in fire, explosion, or risk of injury.
- Do not expose a charging adapter or a storage base to fire or excessive temperature. Exposure to fire or temperature above 104°F (40°C) may cause an explosion.
- Follow all charging instructions and do not charge the appliance outside the temperature range of 39.2-104°F (4-40°C). Charging improperly or at temperatures outside this range may damage the appliance and increase the risk of fire.
- The charging adapter and storage base output terminals are not to be short-circuited.
- Do not allow the appliance, charging adapter or storage base to get wet to avoid the risk of a fire or injury caused by a short circuit.
- Use with charger type Analog BZ015-270050-AU.
- This appliance contains batteries that are only replaceable by skilled persons.
- Store charger indoors in a cool, dry area, not exposed to weather to avoid electrical shock and/or damage to the hard floor cleaner.
- Prevent the unit from unintentional starting. Ensure the switch is turned off before placing onto the storage base, picking up or carrying the appliance.
- Do not carry the appliance with your finger on the switch or energizing appliances that have the switch on.
- If the appliance is not working as it should, has been dropped, damaged, left outdoors, or dropped into water, immediately discontinue use and call Customer Service at 1-866-384-8432 for assistance.
- Have service performed by a qualified repair person using only identical replacement parts. This will ensure that the safety of the product is maintained.
- Do not turn ON your appliance until you are familiar with all instructions and operating procedures.

- Risk of injury from moving parts. The brushroll may start unexpectedly. Turn OFF before cleaning or servicing.
- Cleaning solution must not be directed towards equipment containing electrical components.
- Use the type and amount of liquids specified under the operation section of this guide.
- Use only provided cleaning products intended for use with this appliance to prevent internal component damage.
- Add cleaning solution as instructed in the product operation section. We recommend using the provided cleaning solution. Do not use the product with an acidic, alkaline floor solution or any substances harmful to the environment.
- A large amount of cleaning solution entering into the motor may cause damage to the appliance.
- Keep out of reach of children. If any solution gets into the eyes, immediately flush them with clean water. If any solution is swallowed by accident, seek medical care immediately.
- Dirty water and cleaning solution disposal should comply with local environmental regulations.
- Do not modify or attempt to repair the appliance except as indicated in the instructions for use and care.
- Keep appliance on a level surface.
- If your appliance has a motorized brushroll, do not leave the appliance running in the same spot without the handle fully upright.
- Do not store where freezing may occur.
- Use on indoor hard floors only, such as vinyl, tile, sealed wood, etc. Use on a rough surface may not get the best performance.
- Keep your appliance away from heat sources, such as a fireplace or heater, to avoid causing damage.
- Do not lay flat or lean the appliance to prevent dirty water from entering into the motor.
- To avoid being tripped accidentally, please place the appliance onto the storage base after use. The storage base should be placed against the wall.
- Always install the dirty water tank and clean water tank properly before use.
- Children shall not play with the appliance.

- Cleaning and user maintenance shall not be made by children without supervision.
- Changes or modifications to this appliance not expressly approved by the party responsible for compliance could void the user's authority to operate the equipment.
- You are responsible for making sure that your hard floor cleaner is not used by anyone who is unable to operate it properly.
- **This appliance is designed for household use only!** Commercial use of this appliance voids the hard floor cleaner warranty.

FCC COMPLIANCE

This device complies with Part 15 of the FCC Rules. Operation is subject to the following two conditions:

- This device may not cause harmful interference, and
- This device must accept any interference received, including interference that may cause undesired operation.



CAUTION: Any changes or modifications not expressly approved by the party responsible for compliance could void the user's authority to operate the equipment.

NOTE: This equipment has been tested and found to comply with the limits for a Class B digital device, pursuant to part 15 of the FCC Rules. These limits are designed to provide reasonable protection against harmful interference in a residential installation. This equipment generates, uses, and can radiate radio frequency energy and, if not installed and used in accordance with the instructions, may cause harmful interference to radio communications. However, there is no guarantee that interference will not occur in a particular installation. If this equipment does cause harmful interference to radio or television reception, which can be determined by turning the equipment off and on, the user is encouraged to try to correct the interference by one or more of the following measures:

- Reorient or relocate the receiving antenna.
- Increase the separation between the equipment and receiver.
- Connect the equipment into an outlet on a circuit different from that to which the receiver is connected.
- Consult the dealer or an experienced radio/TV technician for help.

READ AND SAVE THESE INSTRUCTIONS

Proper assembly and safe use of your hard floor cleaner are your responsibilities. Your hard floor cleaner is intended for **Household Use**. Read this Use & Care Guide carefully for important use and safety information. This guide contains safety statements under warning and caution symbols.

WARRANTY

FOR ONE YEAR from the date of sale (or, for deliveries in the State of California, one year from the date of delivery), this product is warranted against defects in material or workmanship when it is assembled, operated and maintained according to all supplied instructions.

WITH PROOF OF SALE, a defective appliance will be replaced free of charge. For warranty coverage details to obtain free replacement, visit the web page: www.vacmaster.com or call 1-866-384-8432.

- This warranty does not cover the filters, which are expendable parts that can wear out from normal use within the warranty period.
- This warranty is void if this product is ever used for other than private household purposes.
- This warranty gives you specific legal rights, and you may also have other rights which vary from state to state.

TECHNICAL DATA

Hard Floor Cleaner

Model: HA2202

Rated Voltage: 22.2V, 2.2Ah

Clean Water Tank Capacity: 700mL

Dirty Water Tank Capacity: 500mL

GETTING TO KNOW YOUR HARD FLOOR CLEANER

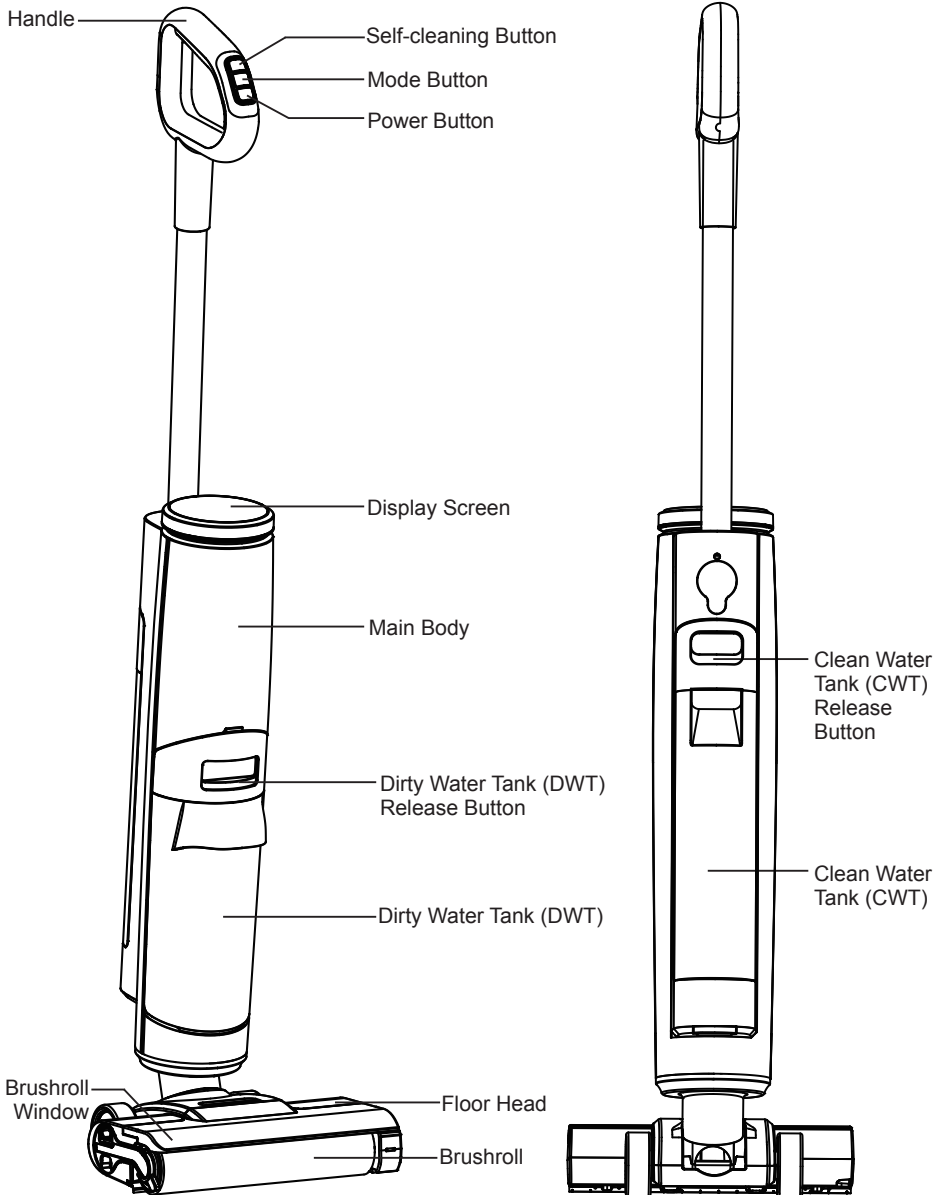

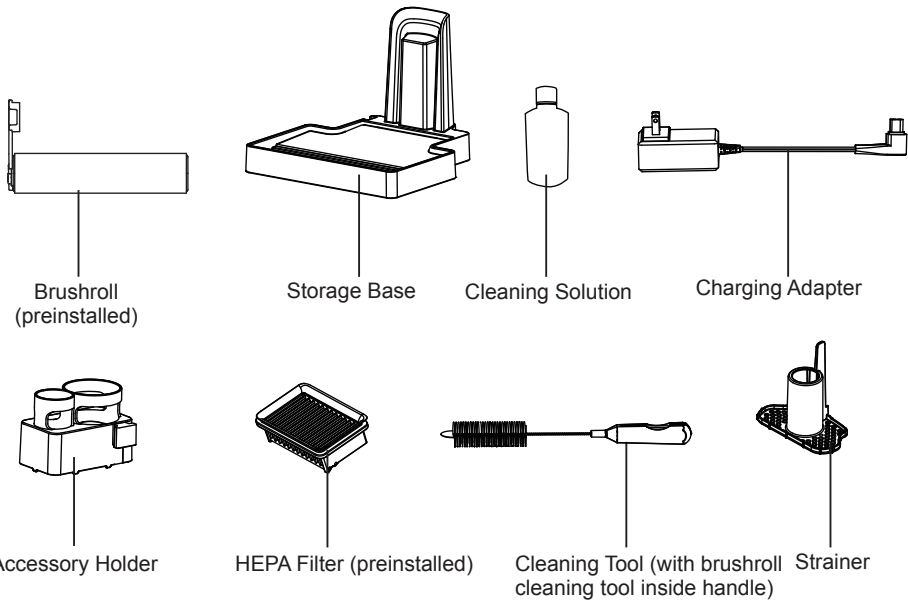

DISPLAY SCREEN

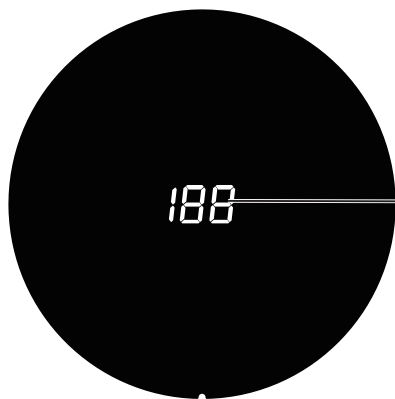

Battery Status Indicator:
Indicates the battery level.

Replacement Parts

Item	Part No.
Handle	741003101
HEPA Filter	741001102
Charging Adapter	741003102
Storage Base	741003103
Brushroll	741001105
Cleaning Tool	741001106
Strainer	741005110

Available online at www.vacmaster.com or call 1-866-384-8432.

GENERAL ASSEMBLY INSTRUCTIONS

1. Insert the handle into the top of the main body until you hear a “click”.
To remove: Press the hole located on the back of the main body with a tool (like a screwdriver) and lift the handle at the same time.

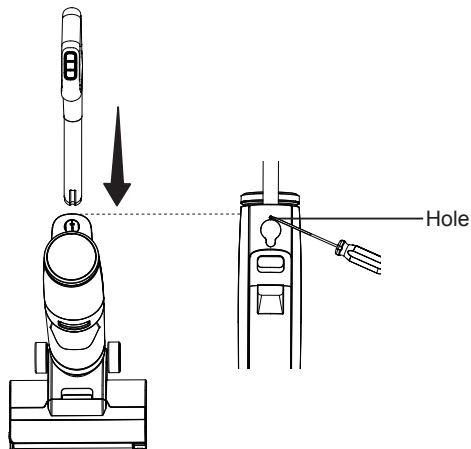

2. Align the accessory holder with the slot of the storage base. Slide down the accessory holder until it secures into place. The brushroll and cleaning tool can be stored in the accessory holder.

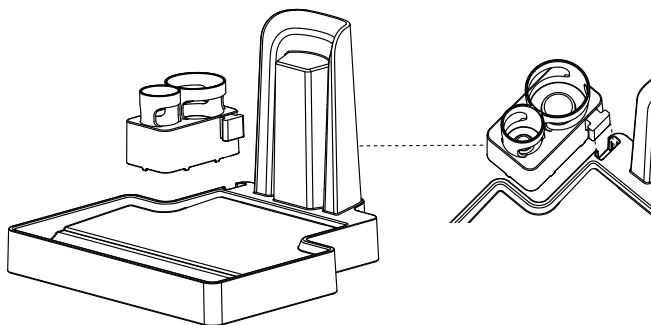

Charging

WARNING

Before charging make sure the hard floor cleaner is turned OFF. Ensure the dirty water tank is empty.

1. Insert the charging adapter into the charging port located on the back of the storage base.

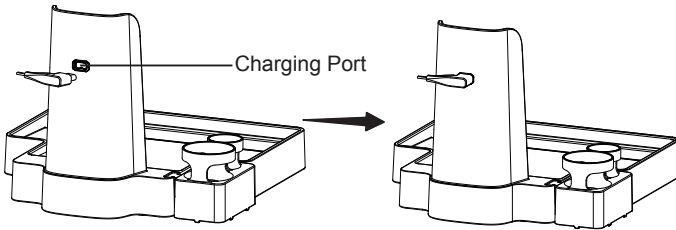

2. Place the hard floor cleaner onto the storage base.

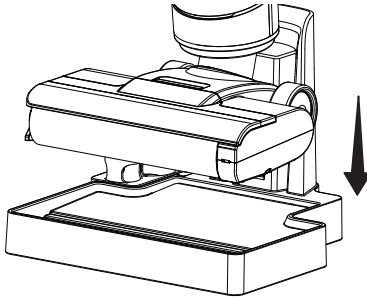

3. Plug the charging adapter into a wall outlet.

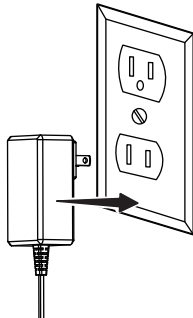

4. The hard floor cleaner begins to charge. The battery status indicator turns on, while the cleaner is being charged.
5. When the hard floor cleaner has been fully charged (100%), the display screen turns off after 10 seconds. Disconnect the charging adapter from the storage base and then remove from the outlet.

NOTE: Make sure the hard floor cleaner is fully charged before using for the first time. It may take up to 5 ± 0.5 hours to charge completely if fully discharged.

NOTE: If the battery status indicator on the display screen does not illuminate when charging, ensure that:

- The charging cord is plugged into the power supply properly.
- The electrical supply at the outlet is powered on.
- The charging adapter is fully inserted into the charging port.

NOTE: Never charge the hard floor cleaner in temperatures above 104°F (40°C) or below 39.2°F (4°C). It is normal for the charger to become warm when charging.

WARNING

- Only charge the hard floor cleaner with the adapter supplied by the manufacturer.
- To avoid tripping hazards, place the hard floor cleaner on the storage base near a wall during charging.
- During long periods of not being used, the hard floor cleaner must be charged once every 3 months for optimal performance. It may take 5 ± 0.5 hours for a full charge.

OPERATING INSTRUCTIONS

Range of Usage

- Use on indoor hard floors only, such as vinyl, tile, sealed wood, etc. Use on a rough surface may not get the best performance.

WARNING

- Do not pick up anything that is burning or smoking, such as cigarettes, matches, or hot ashes.
- Do not use to pick up flammable or combustible materials (lighter fluid, gasoline, kerosene, etc.) or use in areas where they may be present.

Keep your appliance away from heat sources, such as a fireplace or heater, to avoid causing damage.

CAUTION

Moving parts! To reduce the risk of personal injury, DO NOT touch the brushroll when hard floor cleaner is on. Always turn off before servicing. Use caution when operating near children or pets.

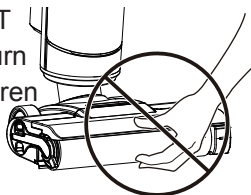

Filling the Clean Water Tank

1. Press the clean water tank (CWT) release button to remove the clean water tank from the cleaner.

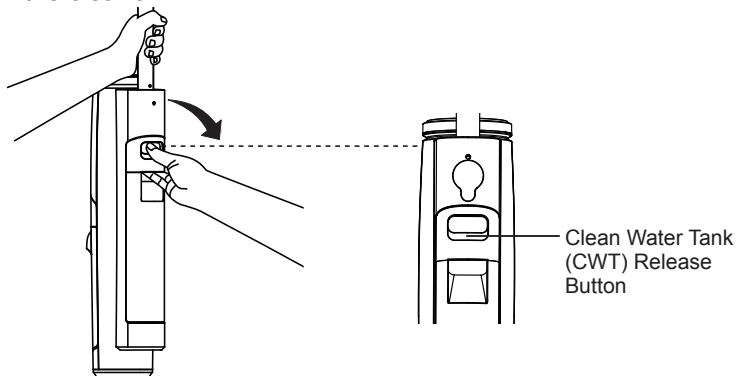

2. Open the tank cap on the back of the clean water tank.

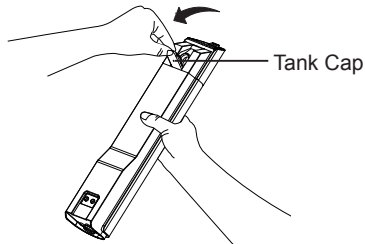

3. Fill the clean water tank with tap water and cleaning solution. Ensure the correct proportion of water and cleaning solution is used by referring to the cleaning solution label. Do not exceed filling the clean water tank over the Max line indicated on the clean water tank.

NOTE: The recommended ratio of cleaning solution and water is 1:20.

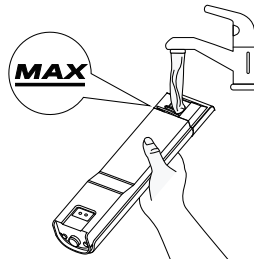

4. Close the tank cap back into place.

5. Place the clean water tank back onto the hard floor cleaner. You should hear a “click” if done correctly.

NOTE: A 500ml bottle of solution is provided with this hard floor cleaner. Ensure the solution and water are mixed correctly. Once sample bottle is depleted, the solution can be replaced with a high-quality non-foaming hard floor cleaning solution.

CAUTION

Wash hands thoroughly after use. Do not ingest. Keep out of reach of children.

WARNING

- Only use water under 104F° (40°C). DO NOT USE HOT WATER.
- Ensure the water level in the CWT does not exceed the Max line.

Using Your Hard Floor Cleaner

Before vacuuming, check that the brushroll is clear from any obstructions such as hair or sharp objects to avoid scratching floors, and that the dirty water tank is empty.

NOTE: It is recommended to dry vacuum first and remove any large loose debris.

1. Recline the hard floor cleaner by placing a foot on the floor head and lowering the main body towards the floor.

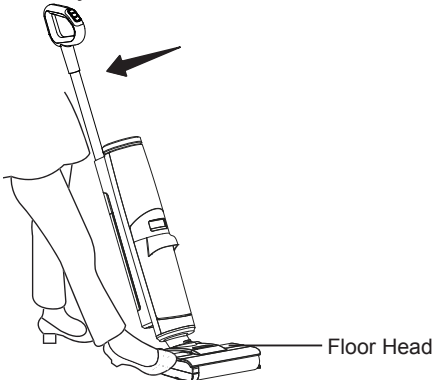

2. Turn the hard floor cleaner ON by pressing the power button. The cleaner starts in eco mode by default.

NOTE: When the hard floor cleaner is in the upright position, pressing the power button will not start the cleaner. Please recline the cleaner for operation.

3. Pressing the mode button will switch the cleaner into: Eco Mode → Max/Mopping Mode → Eco Mode.

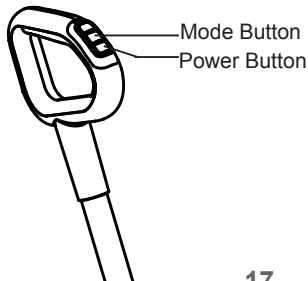

4. Move the hard floor cleaner slowly forwards and backwards.

NOTE: While the hard floor cleaner is operating, putting the appliance back in the upright position, will turn the cleaner off.

NOTE: When the battery status indicator flashes, the battery charge is low and needs recharging. The hard floor cleaner will automatically turn off when the battery charge is depleted.

5. It is recommended to clean the brushroll after 20 minutes of continuous cleaning. See instructions in **Brushroll Self-Cleaning** (page 21-22).
6. Empty the dirty water tank when the dirty water tank is full. See instructions in **Emptying the Dirty Water Tank** (page 19-20). Clean the dirty water tank immediately after use to avoid odor.
7. Once you have completed cleaning, press the power button to stop the hard floor cleaner and put the hard floor cleaner back in the upright position.
8. Place the hard floor cleaner back onto the storage base to charge.

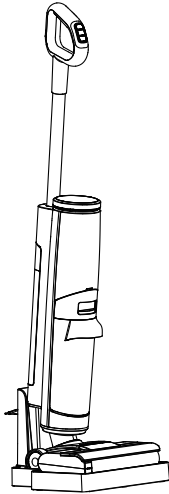

WARNING

- Do not vacuum foamed liquid.
- During operation, make sure the water level in the DWT does not exceed the Max line.
- To vacuum water left on the surface, the hard floor cleaner will switch off in 3 seconds after power off.

Emptying the Dirty Water Tank

Empty the dirty water tank when the dirty water tank is full. During normal use, debris may accumulate in the dirty water tank. For best performance, empty and rinse the dirty water tank after each use. Never operate the hard floor cleaner without the dirty water tank and filter in place.

Before emptying the dirty water tank, ensure the appliance is turned off.

1. Remove the dirty water tank (DWT) from the hard floor cleaner by pressing the dirty water tank release button.



2. Lift the dirty water tank lid up and away. Remove the strainer, clear it of any debris and wash with clean water. Empty the contents of the dirty water tank. Clean the tank with the cleaning tool.

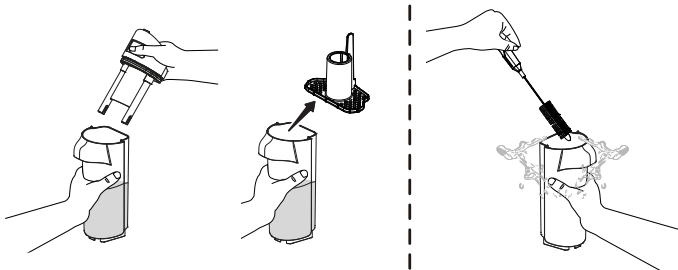

3. Remove the HEPA filter from the tank lid. If needed, wash the HEPA filter with clean water.

NOTE: Allow the wet filter to air dry completely before storing or reinstalling onto the tank lid. The HEPA filter does not need to be washed every time. Wash the HEPA filter when there is a lack of suction and or visibly dirty.

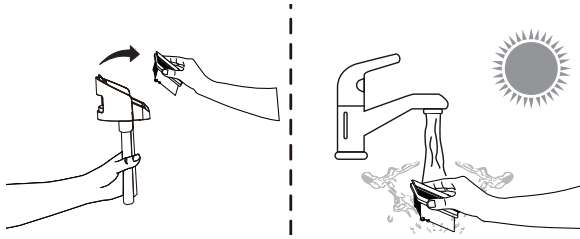

4. Wash the tank lid and fill tubes with clean water and allow to air dry. Ensure that the fill tubes are free of dirt and debris.

IMPORTANT! Wash the fill tubes after each use. If the fill tubes are dirty, be sure to clean them thoroughly to remove any excess build up before replacing them.

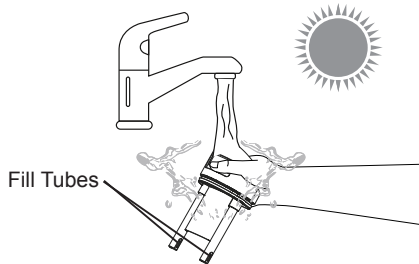

5. Reinstall the tank lid to the dirty water tank, and then place the HEPA filter onto the tank lid.

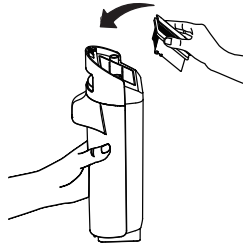

6. Place the dirty water tank back into the hard floor cleaner until you hear a “click”. Ensure the dirty water tank is secured in place.

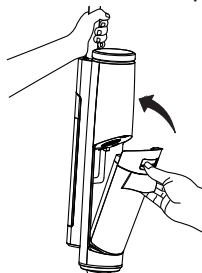

MAINTAINING YOUR HARD FLOOR CLEANER

Always follow all safety precautions when performing maintenance to the hard floor cleaner.

WARNING

To reduce the risk of an electric shock, ensure the hard floor cleaner is turned off before performing any maintenance.

WARNING

Do not operate the hard floor cleaner without filters in place.

Brushroll Self-Cleaning

WARNING

- Ensure the storage base is plugged in.
 - Before brushroll self-cleaning, clean the DWT and ensure the water level in the CWT is above 40% full.
1. Place the hard floor cleaner on the storage base after use. The hard floor cleaner will begin to charge.

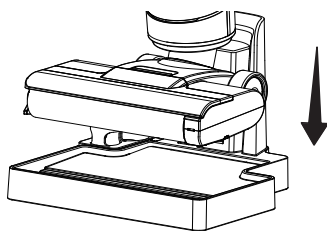

2. Press the self-cleaning button on the handle to activate self-cleaning mode.

NOTE: The brushroll self-cleaning lasts for 2 minutes every time. If needed, repeat the self-cleaning process.

NOTE: While the brushroll is self-cleaning, press the self-cleaning button again, self-cleaning will stop. Empty and clean the dirty water tank immediately to avoid odor, see instructions in **Emptying the Dirty Water Tank** (page. 19-20).

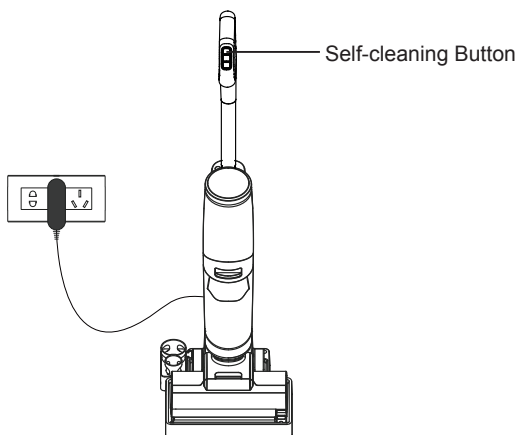

3. When the hard floor cleaner completes self-cleaning the brushroll, the cleaner will resume charging.
4. Empty and clean the dirty water tank.

Cleaning the Brushroll Cover

1. Grab the brushroll cover while pressing the brushroll cover release button and pull upward to remove the brushroll cover.

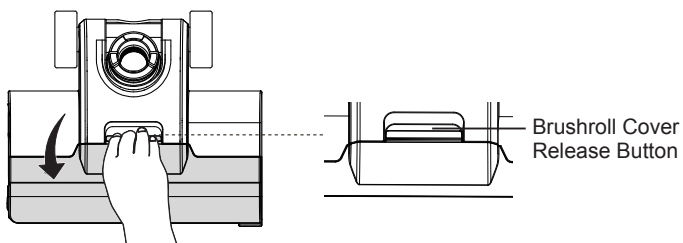

2. Rinse the brushroll cover with clean water.

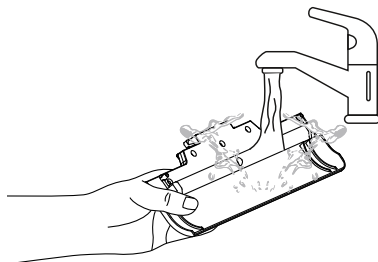

3. Replace the brushroll cover to the floor head until you hear a “click”. When replacing, always latch the brush cover into place to avoid leakage.

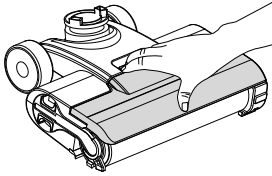

Cleaning & Replacing the Brushroll

1. Remove the brushroll cover from the floor head. See instructions in **Cleaning the Brushroll Cover** (page 22).
2. Remove the brushroll by grabbing the brushroll tab and pulling upward.

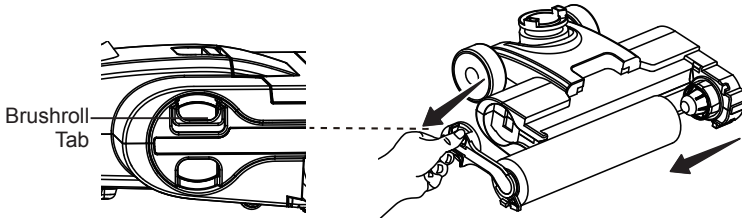

3. Take out the brushroll cleaning tool from the handle of the cleaning tool. Using the brushroll cleaning tool, remove the hair and debris wrapped around the brushroll. After use, put the brushroll cleaning tool back into the handle.

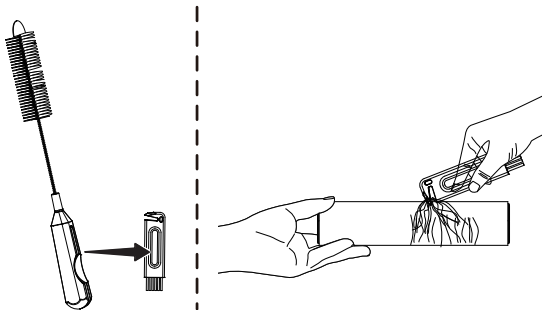

4. Wash the brushroll with clean water.

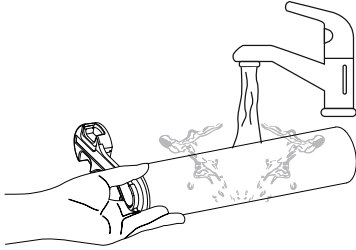

5. Put the brushroll into the accessory holder, and allow it to dry completely before reinstalling.

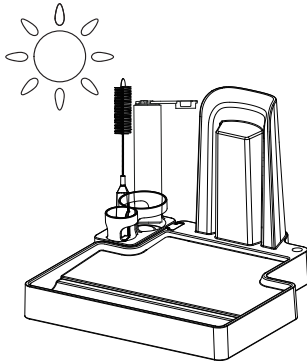

6. Assemble the other brushroll to the floor head until you hear a “click”.

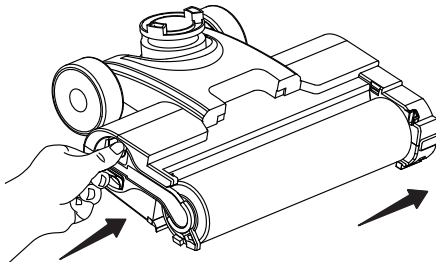

7. Replace the brushroll cover onto the floor head until you hear a “click”.

Hard Floor Cleaner Storage

Store your hard floor cleaner in a protected, dry area.

Since the hard floor cleaner uses water, it must not be stored where there is danger of freezing. Freezing will damage internal components and may void the warranty.

WARNING

To reduce the risk of fire, electric shock or injury, turn OFF the appliance and disconnect plug from electrical outlet before performing maintenance or troubleshooting on the storage base.

NOTE: It is recommended to store the cleaner within a temperature range between 39.2°F (4°C) and 104°F (40°C).

TROUBLESHOOTING

Should you have any problem(s) with your hard floor cleaner, review the table below for solutions to minor performance issues.

WARNING

Ensure the hard floor cleaner is turned off before performing maintenance to it. Failure to do so could result in electrical shock or personal injury.

PROBLEM	POSSIBLE CAUSE	SOLUTION
The hard floor cleaner does not turn on.	Battery may be depleted.	Charge the hard floor cleaner as instructed on page 13-14.
	Auto protection for overheating.	Cool the hard floor cleaner down and restart it.
Battery status indicator on the display screen does not illuminate when charging.	Charging plug is not plugged into outlet firmly.	Be sure the charging plug is plugged in properly to the outlet, and the charging adapter is inserted into the charging port of the storage base.
	Charging adapter is not fully plugged into the charging port.	Be sure the charging adapter is fully inserted into the charging port of the storage base.
	The electrical outlet is switched off.	Ensure that the outlet is supplying power to the charger.
Brushroll does not turn.	Brushroll is jammed.	Remove obstruction. Follow cleaning the brushroll instructions on page 23-24.
	Brushroll is not installed properly.	Remove the brushroll and reinstall as instructed on page 23-24.
Battery status indicator is off in operation.	Battery overheated or malfunctioned.	Cool the hard floor cleaner down and restart it.
	Dirt water tank is full.	Empty the dirt water tank and restart it.
	Brushroll is jammed.	Remove obstruction. Follow cleaning the brushroll instructions on page 23-24.

PROBLEM	POSSIBLE CAUSE	SOLUTION
Battery status indicator flashes in operation.	The hard floor cleaner is in low battery.	Charge the hard floor cleaner as instructed on page 13-14.
The hard floor cleaner is not picking up or suction power is weak.	Dirty water tank is full.	Empty the DWT.
	The HEPA filter is dirty or not installed.	Clean and dry the HEPA filter. Follow filter cleaning instructions on page 19-20.
	The HEPA filter needs to be replaced.	To purchase parts call 1-866-384-8432.
	Debris channel is blocked.	Clean the debris channel and DWT.
	Battery may be depleted.	Charge the hard floor cleaner as instructed on page 13-14.
	Dirty water tank is not installed properly.	Check the DWT for correct installation and ensure it is snapped firmly in place.
Dirty water escapes from the cleaner.	HEPA filter is missing or installed incorrectly.	Check the filter for correct installation. See page 19-20.
	HEPA filter is damaged and needs to be replaced.	To purchase a replacement filter, call 1-866-384-8432.
	Dirty water tank is full or is installed incorrectly.	Empty the DWT or position the DWT correctly and snap firmly into place.
The hard floor cleaner turns off on its own.	Battery may be depleted.	Charge the hard floor cleaner as instructed on page 13-14.

TABLA DE CONTENIDO

SECCIÓN	PÁGINA
Instrucciones de seguridad importantes.....	3
Garantía.....	8
Datos Técnicos.....	8
Conozca su limpiador para pisos duros.....	9
Instrucciones Generales de Ensamblaje.....	12
Instrucciones de operación.....	15
Mantenimiento de su limpiador para pisos duros.....	22
Solución de problemas.....	27

Gracias por adquirir este limpiador para pisos duros Vacmaster®. Con él, está obteniendo un producto de alta calidad diseñado para un rendimiento óptimo.

PARA SU SEGURIDAD

Lea el manual de instrucciones antes de usarlo.

Guarde este manual y el recibo de compra en un lugar seguro para futuras consultas.

INSTRUCCIONES DE SEGURIDAD IMPORTANTES

Al utilizar un aparato eléctrico, siempre se deben seguir precauciones básicas, incluidas las siguientes:

LEA TODAS LAS INSTRUCCIONES ANTES DE UTILIZAR ESTE PURIFICADOR DE AIRE

El incumplimiento de las advertencias e instrucciones puede provocar descargas eléctricas, incendios y/o lesiones graves.



ADVERTENCIA - Para reducir el riesgo de incendio, descarga eléctrica o lesiones:

- Utilice su limpiador para pisos duros únicamente según se describe en esta Guía de uso y cuidado.
- Úsela únicamente en pisos en interiores.
- No permita que sea usada como juguete. Es necesario estar muy atento al utilizarla cerca de niños, mascotas o plantas.
- Utilice solo los accesorios recomendados por el fabricante.
- No coloque ningún objeto dentro de las aberturas. No la use con ninguna abertura bloqueada; mantenga las aberturas libres de polvo, pelusa, cabello y cualquier cosa que pueda reducir el flujo de aire.
- Mantenga el cabello, la ropa holgada, los dedos y las partes del cuerpo alejados de las aberturas y partes móviles.
- Tenga mucho cuidado al limpiar escaleras.
- No la use para recoger materiales inflamables o combustibles (líquido para encendedores, gasolina, queroseno, etc.) Ni la use en áreas donde estos puedan estar presentes.
- No utilice el aparato en un espacio cerrado lleno de vapores emitidos por pinturas a base de aceite, disolventes de pintura, algunas sustancias antipolillas, polvo inflamable u otros vapores explosivos o tóxicos.
- No recoja materiales tóxicos (lejía con cloro, amoníaco, limpiador de desagües, etc.).
- No recoja nada que esté ardiendo o humeando, como cigarrillos, fósforos o cenizas calientes.
- No recoja objetos duros o afilados como cristales, clavos, tornillos, monedas, etc.
- No transporte el aparato mientras esté en uso.
- No lo sumerja. Úselo solo en superficies humedecidas con la fórmula de limpieza.

- Los materiales de empaque pueden ser peligrosos.
- No lo use sin los filtros o tanques colocados.
- Siempre conéctelo en un enchufe eléctrico apropiado.
- No cargue el aparato en exteriores.
- No lo use con un cordón, enchufe dañados.
- No jale ni transporte el adaptador de carga por el cable, ni use el cable como asa, ni cierre una puerta sobre el cable ni lo jale alrededor de esquinas y bordes afilados. Mantenga el cable alejado de fuentes de calor.
- No desconecte jalando del cable del adaptador de carga. Para desconectar, tome por el enchufe, no por el cable.
- No manipule la base de almacenamiento, el enchufe de carga ni el aparato con las manos mojadas.
- No incinere el aparato incluso si está gravemente dañado. Las baterías pueden explotar en un incendio.
- Cargue el aparato únicamente con el adaptador de carga y la base de almacenamiento especificados por el fabricante.
- No utilice un adaptador de carga ni una base de almacenamiento que estén dañados o modificados. Un adaptador de carga o la base de almacenamiento dañados o modificados pueden exhibir un comportamiento impredecible que resulte en incendio, explosión o riesgo de lesiones.
- No exponga un adaptador de carga o una base de almacenamiento al fuego ni a temperaturas excesivas. La exposición al fuego o a temperaturas superiores a 104 °F (40 °C) puede provocar una explosión.
- Siga todas las instrucciones de carga y no cargue el aparato fuera del rango de temperatura de 39,2 a 104 °F (4-40 °C). Cargar incorrectamente o a temperaturas fuera de este rango puede dañar el aparato y aumentar el riesgo de incendio.
- Los terminales de salida del adaptador de carga y de la base de almacenamiento no deben sufrir cortocircuitos.
- No permita que el aparato, el adaptador de carga o la base de almacenamiento se mojen para evitar el riesgo de incendio o lesiones causadas por un cortocircuito.
- Usar con tipo de cargador Analog BZ015-270050-AU.
- Este aparato contiene baterías que sólo pueden ser reemplazadas por personas calificadas.
- Guarde el cargador en el interior, en un área fresca y seca, no expuesta a la

intemperie, para evitar descargas eléctricas y/o daños a la aspiradora para pisos.

- Evite que la unidad arranque involuntariamente. Asegúrese de que el interruptor esté apagado antes de colocarlo en la base de almacenamiento, levantar o transportar el aparato.
- No transporte el aparato con el dedo sobre el interruptor ni energice aparatos que tengan el interruptor encendido.
- Si el aparato no funciona como debería, se ha caído, se ha dañado, se ha dejado al aire libre o se ha caído al agua, deje de usarlo inmediatamente y llame al 1-866-384-8432 para obtener ayuda.
- Haga que el servicio sea realizado por un técnico calificado que utilice únicamente piezas de repuesto idénticas. Esto garantizará que se mantenga la seguridad del producto.
- No conecte su aparato hasta que esté familiarizado con todas las instrucciones y procedimientos de operación.
- Riesgo de lesiones causadas por piezas móviles. El cepillo de rodillo puede arrancar inesperadamente. Apáguela antes de limpiarla o repararla.
- La fórmula limpiadora no debe dirigirse hacia equipos que contengan componentes eléctricos.
- Utilice el tipo y la cantidad de líquidos especificados en la sección de funcionamiento de esta guía.
- Utilice únicamente los productos de limpieza proporcionados destinados a este aparato para evitar daños a los componentes internos.
- Agregue la fórmula de limpieza como se indica en la sección de funcionamiento del producto. Recomendamos utilizar la fórmula de limpieza proporcionada. No utilice el producto con una fórmula para pisos ácida, alcalina ni con ninguna sustancia nociva para el medio ambiente.
- Si una gran cantidad de fórmula de limpieza ingresa al motor puede causar daños al aparato.
- Mantener fuera del alcance de los niños. Si algo de la fórmula entra en contacto con los ojos, enjuáguelos inmediatamente con agua limpia. Si algo de la fórmula se ingiere por accidente, busque cuidado médico de inmediato.
- La eliminación de agua sucia y fórmulas de limpieza debe cumplir con las regulaciones ambientales locales.
- No modifique ni intente reparar el aparato excepto si es como se indica en las instrucciones de uso y cuidado.

- Mantenga el aparato en una superficie plana.
- Si su aparato tiene un cepillo giratorio motorizado, no deje el aparato funcionando en el mismo lugar sin la manija completamente vertical.
- No lo almacene donde pueda ocurrir congelación.
- Úselo únicamente en pisos de interiores, como vinilo, baldosas, madera sellada, etc. Es posible que usarlo sobre una superficie rugosa no obtenga el mejor rendimiento.
- Mantenga su aparato alejado de fuentes de calor, como una chimenea o un calentador, para evitar causarle daños.
- No coloque el aparato en posición horizontal ni lo incline para evitar que le entre agua sucia al motor.
- Para evitar tropezar accidentalmente, coloque el aparato en la base de almacenamiento después de su uso. La base de almacenamiento debe colocarse contra la pared.
- Instale siempre correctamente el tanque de agua sucia y el tanque de agua limpia antes de usarlos.
- Los niños no deben jugar con este aparato.
- La limpieza y el mantenimiento del aparato no deben ser realizados por niños sin supervisión.
- Cualquier cambio o modificación a este aparato que no sea aprobado expresamente por la parte responsable del cumplimiento podría anular la autoridad del usuario para utilizar el equipo.
- Usted es responsable de asegurarse de que su aspiradora para pisos húmedos y secos no sea utilizada por nadie que no pueda operarla correctamente.
- ¡Este aparato está diseñado solo para uso doméstico! El uso comercial de este aparato anula la garantía de la aspiradora para pisos húmedos y secos.

CUMPLIMIENTO FCC

Este dispositivo cumple con el Inciso 15 de las Regulaciones FCC. El uso está sujeto a las dos siguientes condiciones:

- Este dispositivo no puede provocar interferencia dañina, y
- Este dispositivo debe aceptar cualquier interferencia recibida, incluida la interferencia que pueda provocar un funcionamiento no deseado.



PRECAUCIÓN: Cualquier cambio o modificación no aprobados expresamente por la parte responsable del cumplimiento podría anular la autoridad del usuario para utilizar el aparato.

NOTA: Este equipo ha sido probado por cuanto a su cumplimiento con los límites de un dispositivo digital Clase B, según el inciso 15 de las Regulaciones FCC. Estos límites están diseñados para proporcionar una correcta protección contra interferencias perjudiciales en instalaciones residenciales. Este equipo genera, usa y puede irradiar energía de radiofrecuencias y, de no instalarse y usarse según las instrucciones, puede provocar interferencia dañina sobre las comunicaciones por radio. Sin embargo, no existe garantía alguna de que no puedan producirse interferencias en una instalación en particular.

Si este equipo provoca interferencias perjudiciales en la recepción de radio o televisión, lo cual se puede determinar con tan solo apagar y encender el equipo, se recomienda corregir tales interferencias mediante uno o más de los métodos que se indican a continuación:

- Cambie la posición o el lugar de la antena receptora.
- Aumente la separación entre el equipo y el receptor.
- Conecte el equipo a una toma de corriente de un circuito distinto al que está conectado el receptor.
- Consulte al representante de ventas o a un técnico de radio/TV cualificado para obtener asistencia.

LEA Y GUARDE ESTAS INSTRUCCIONES

El montaje adecuado y el uso seguro de su limpiador de pisos duros son su responsabilidad. Su limpiador de pisos duros está diseñado para uso doméstico. Lea esta guía de uso y cuidado para obtener información importante sobre uso y seguridad. Esta guía contiene afirmaciones de seguridad bajo símbolos de advertencia y precaución.

GARANTÍA

POR UN AÑO a partir de la fecha de venta (o, para entregas en el estado de California, un año a partir de la fecha de entrega), este producto está garantizado contra defectos de material o mano de obra cuando se ensambla, opera y mantiene de acuerdo con todas las instrucciones suministradas.

CON EL COMPROBANTE DE VENTA, un aparato defectuoso se cambiará sin costo.

Para conocer los detalles de la cobertura de la garantía y obtener un reemplazo gratuito, visite la página web: www.vacmaster.com o llame al 1-866-384-8432.

- Esta garantía no cubre los filtros o bandas que son piezas fungibles que pueden desgastarse por el uso normal dentro del período de garantía.
- Esta garantía es nula si este producto se utiliza para fines que no sean domésticos.
- Esta garantía le otorga derechos legales específicos, y también puede tener otros derechos que varían de un estado a otro.

DATOS TÉCNICOS

Limpiador para pisos duros

Modelo: HA2202

Voltaje nominal: 22,2 V, 2,2 Ah

Capacidad del tanque de agua limpia: 700 ml

Capacidad del tanque de agua sucia: 500 ml

CONOZCA SU LIMPIADOR PARA PISOS DUROS

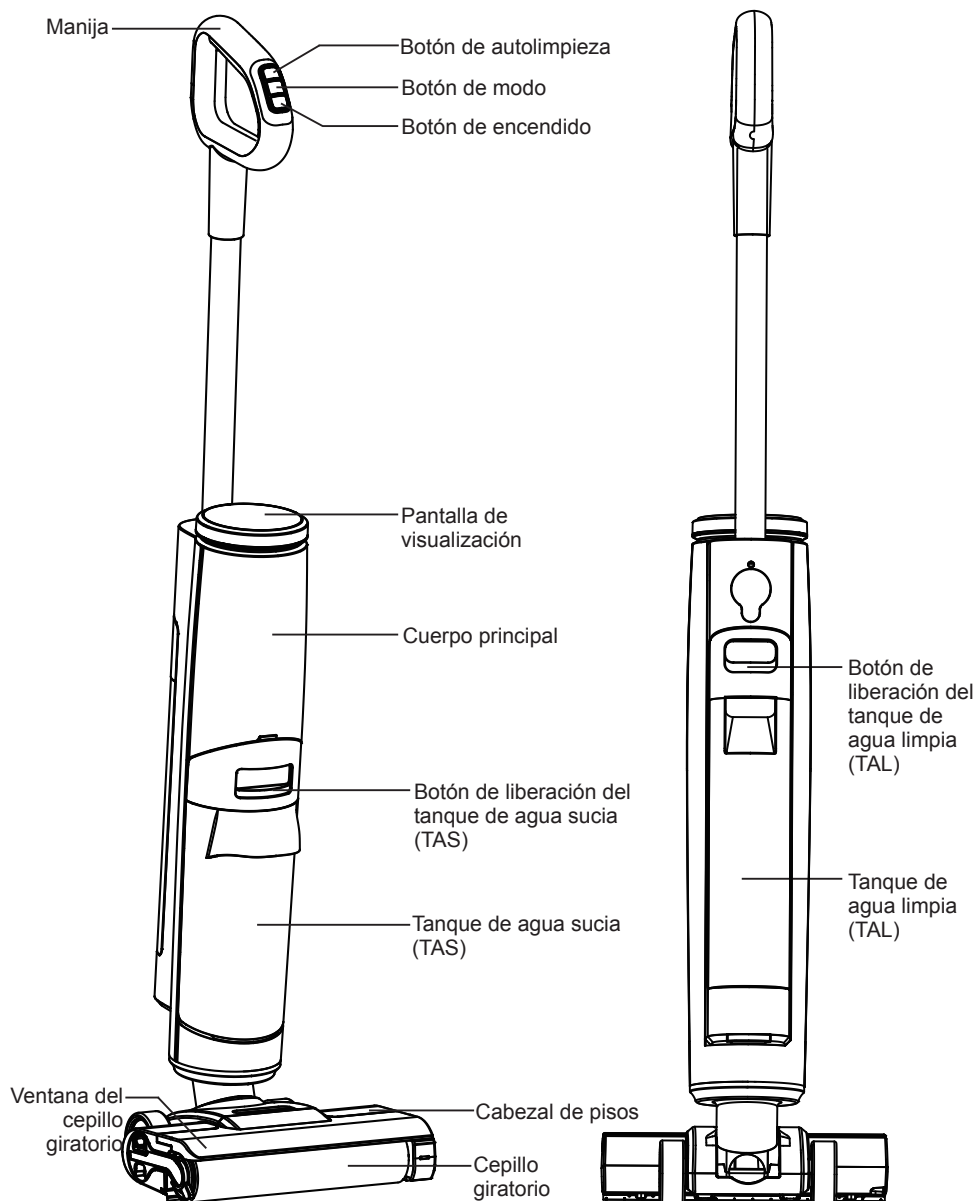

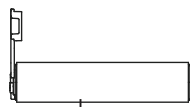

Cepillo giratorio (preinstalado)

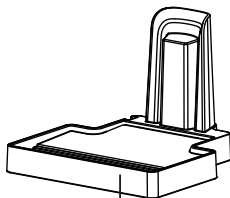

Base de almacenamiento



Solución limpiadora



Adaptador de carga

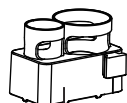

Soporte para accesorios



Filtro HEPA (preinstalado)



Herramienta de limpieza (con herramienta de limpieza de cepillo y rodillo dentro de la manija)

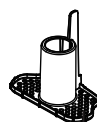

Colador

PANTALLA DE VISUALIZACIÓN

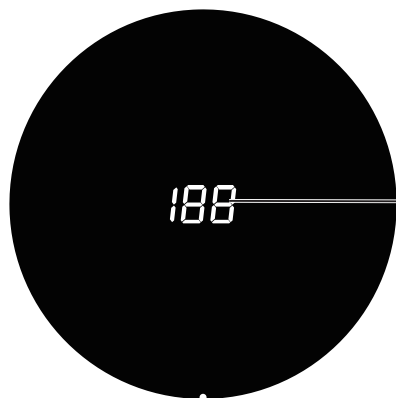

Indicador del estado de la batería

Indicador del estado de la batería: Indica el nivel de carga de la batería.

Piezas de repuesto

Artículo	Pieza N.º.
Manija	741003101
Filtro HEPA	741001102
Adaptador de carga	741003102
Base de almacenamiento	741003103
Cepillo giratorio	741001105
Herramienta de limpieza	741001106
Colador	741005110

Disponible en línea en www.vacmaster.com o llame al 1-866-384-8432.

INSTRUCCIONES GENERALES DE ENSAMBLAJE

1. Inserte la manija en la parte superior del cuerpo principal hasta que escuche un "clíc".

Para retirar: Presione el orificio ubicado en la parte posterior del cuerpo principal con una herramienta (como un desarmador) y levante la manija al mismo tiempo.

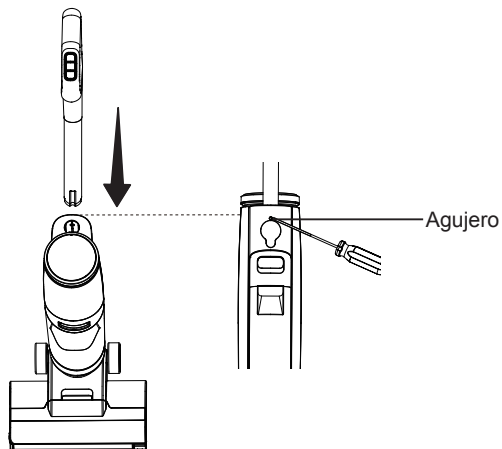

2. Alinee el soporte de accesorios con la ranura de la base de almacenamiento. Deslice hacia abajo el soporte de accesorios hasta que encaje en su lugar. El cepillo giratorio y la herramienta de limpieza se pueden guardar en el soporte para accesorios.

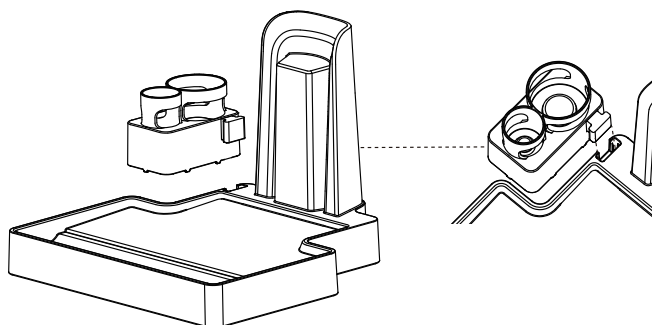

CARGA

ADVERTENCIA

Antes de cargar, asegúrese de que la aspiradora para pisos esté APAGADA. Asegúrese de que el tanque de agua sucia esté vacío.

1. Inserte el adaptador de corriente en el puerto de alimentación en la parte posterior de la base de almacenamiento.

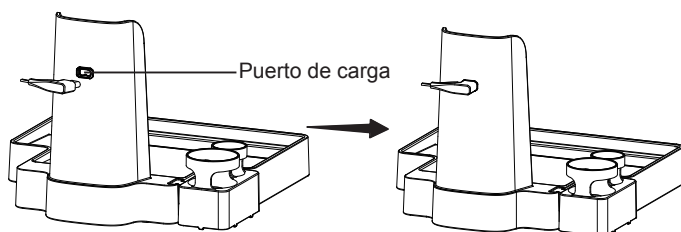

2. Coloque la aspiradora para pisos en la base de almacenamiento.

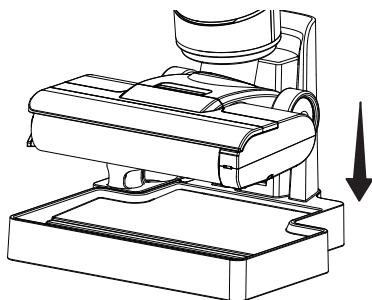

3. Enchufe el adaptador de corriente en la toma de corriente.

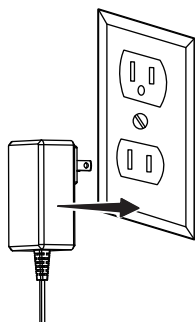

4. El limpiador de pisos duros comienza a cargarse. El indicador de estado de la batería se enciende mientras el limpiador se está cargando.
5. Cuando el limpiador de pisos duros se ha cargado completamente (100 %), la pantalla se apaga después de 10 segundos. Desconecte el adaptador de carga de la base de almacenamiento y luego retírelo de la toma de corriente.

NOTA: Asegúrese de que el limpiador para pisos esté completamente cargado antes de usarlo por primera vez. Podría tomar más de 5 ± 0.5 horas para que se cargue completamente si está totalmente descargada.

NOTA: Si el indicador de estado de la batería en la pantalla no se ilumina durante la carga, asegúrese de que:

- El cable de carga esté conectado correctamente a la fuente de alimentación.
- El suministro eléctrico en el tomacorriente está encendido.
- El adaptador de carga está completamente insertado en el puerto de carga.

NOTA: Nunca cargue la aspiradora para pisos a temperaturas superiores a 104 °F (40 °C) ni inferiores a 39,2 °F (4 °C). Es normal que el cargador se caliente durante la carga.

ADVERTENCIA

- Cargue la aspiradora para pisos únicamente con el adaptador suministrado por el fabricante.
- Para evitar riesgos de tropiezo, coloque la aspiradora para pisos en la base de almacenamiento cerca de una pared durante la carga.
- Durante largos períodos de no uso, la aspiradora para pisos debe cargarse una vez cada 3 meses para un rendimiento óptimo. Podría tomar 5 ± 0.5 horas para que se cargue completamente.

INSTRUCCIONES DE OPERACIÓN

Rango De Uso

- Úselo únicamente en pisos de interiores, como vinilo, baldosas, madera sellada, etc. Es posible que usarlo sobre una superficie rugosa no obtenga el mejor rendimiento.

! ADVERTENCIA

- No recoja nada que esté ardiendo o humeando, como cigarrillos, fósforos o cenizas calientes.
- No utilice el aparato en un espacio cerrado lleno de vapores emitidos por pinturas a base de aceite, disolventes de pintura, algunas sustancias antipolillas, polvo inflamable u otros vapores explosivos o tóxicos.
- Mantenga su aparato alejado de fuentes de calor, como una chimenea o un calentador, para evitar causarle daños.

! PRECAUCIÓN

¡Piezas móviles! Para reducir el riesgo de lesiones personales, NO toque el rodillo de cepillo cuando el limpiador de pisos esté encendido. Siempre apáguelo antes de limpiarlo o repararlo. Tenga cuidado al operar cerca de niños o mascotas.

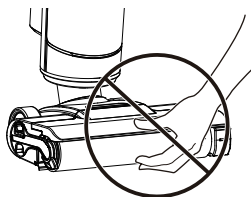

LLENADO DEL DEPÓSITO DE AGUA LIMPIA

1. Presione el botón de liberación del tanque de agua limpia para removerlo de la aspiradora.

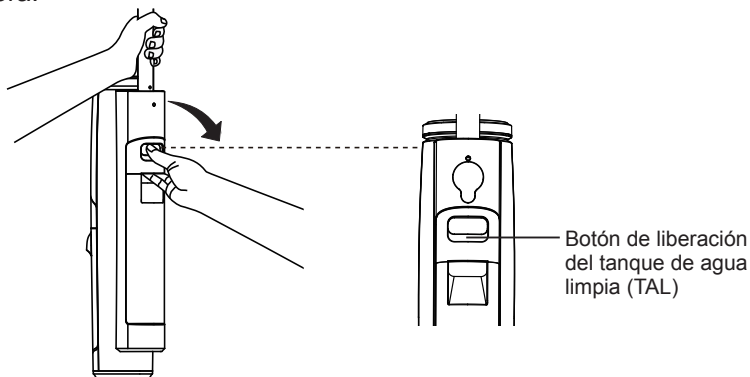

2. Abra la tapa del tanque en la parte posterior del tanque de agua limpia.

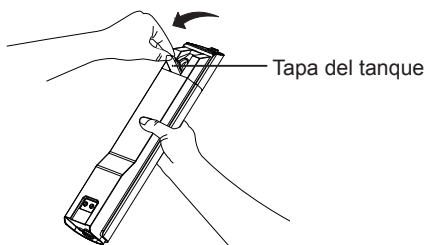

3. Llene el tanque de agua limpia con agua del grifo y solución limpiadora. Asegúrese de utilizar la proporción correcta de agua y solución limpiadora consultando la etiqueta de la solución limpiadora. No llene el tanque de agua limpia por encima de la línea máxima indicada en el tanque.

NOTA: La proporción recomendada de fórmula de limpieza y agua es 1:20.

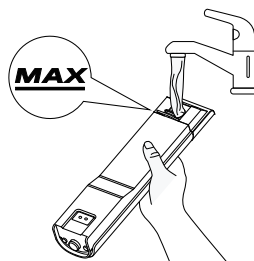

4. Vuelva a colocar la tapa del tanque en su lugar.

5. Vuelva a colocar el tanque de agua limpia en la aspiradora para pisos. Debe escuchar un "clic" si se hace correctamente.

NOTA: Este limpiador para pisos duros incluye una botella de 500 ml de solución. Asegúrese de mezclar correctamente la solución y el agua. Una vez que se agote la botella de muestra, la solución se puede reemplazar por una solución limpiadora para pisos duros de alta calidad que no haga espuma.

! PRECAUCIÓN

Lávese bien las manos después de su uso. No ingerir. Mantener fuera del alcance de los niños.

ADVERTENCIA

- Utilice únicamente agua a menos de 40 °C. **NO USE AGUA CALIENTE.**
- Asegúrese de que el nivel de agua en el tanque de agua limpia no exceda la línea Máxima.

UTILIZANDO SU ASPIRADORA PARA PISOS HÚMEDOS Y SECOS

Antes de aspirar, verifique que el rodillo del cepillo esté libre de obstrucciones, como pelos u objetos punzantes para evitar rayar el piso, y que el tanque de agua sucia esté vacío.

NOTA: Se recomienda pasar primero la aspiradora en seco y eliminar los restos sueltos grandes.

1. Recline la aspiradora colocando un pie en el cabezal de piso y bajando el cuerpo principal hacia el piso.

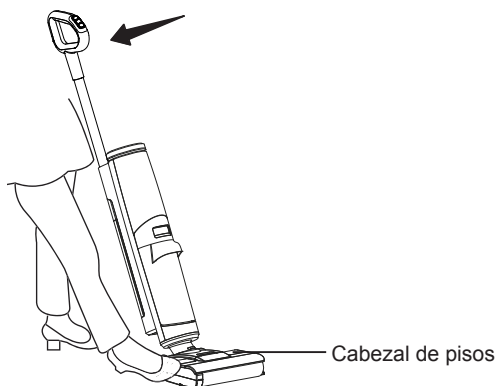

2. Encienda la aspiradora para pisos presionando el botón de encendido con el pie. La aspiradora se inicia en modo estándar de forma predeterminada.

NOTA: Cuando el limpiador de pisos duros está en posición vertical, al presionar el botón de encendido no se inicia el funcionamiento del limpiador. Recueste el limpiador para ponerlo en funcionamiento.

3. Al presionar el botón Modo, la aspiradora cambiará a: Modo estándar → Modo máximo/trapeador → Modo estándar. Los indicadores correspondientes en la pantalla se encenderán para indicar el modo.

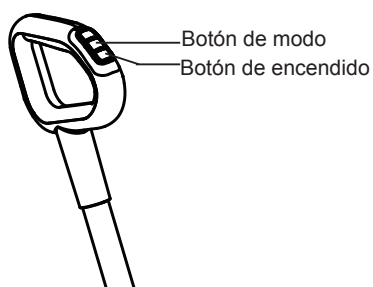

4. Mueva la aspiradora para pisos lentamente hacia adelante y hacia atrás.

NOTA: Mientras el limpiador de pisos duros está funcionando, si vuelve a colocar el aparato en posición vertical, se apagará.

NOTA: Cuando el indicador de estado de la batería parpadea, significa que la batería tiene poca carga y necesita recargarse. El limpiador de pisos duros se apagará automáticamente cuando se agote la carga de la batería.

5. Se recomienda limpiar el cepillo giratorio después de 20 minutos de limpieza continua. Consulte las instrucciones en RODILLO DE CEPILLO AUTOLIMPIANTE (página 22-23).

6. Vacíe el depósito de agua sucia cuando esté lleno. Consulte las instrucciones en VACIAR EL TANQUE DE AGUA SUCIA. Limpie el depósito de agua sucia inmediatamente después de su uso para evitar olores.

7. Una vez que haya terminado de limpiar, presione el botón de encendido nuevamente para apagar la aspiradora para pisos, y póngala nuevamente en posición vertical.

NOTA: Después de pulsar el botón de encendido, el cepillo se detiene inmediatamente. El aspirador sigue aspirando el agua sucia del piso. Después de 3 segundos, el aspirador se apaga.

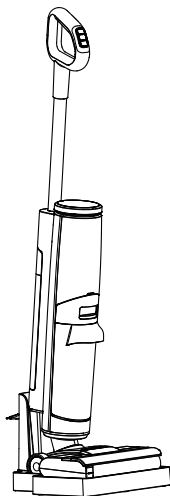

8. Vuelva a colocar el limpiador de pisos duros en la base de almacenamiento para cargarlo.

ADVERTENCIA

- No aspire líquido espumoso.
- Durante la operación asegúrese de que el nivel de agua en el TAS no exceda la línea Máxima.
- Para aspirar el agua que queda en la superficie, la aspiradora para pisos se apagará 3 segundos después de pulsar el botón de encendido.

VACIAR EL TANQUE DE AGUA SUCIA

Vacíe el tanque de agua sucia cuando esté lleno. Durante el uso normal, es posible que se acumulen residuos en el tanque de agua sucia. Para un mejor rendimiento, vacíe y enjuague el tanque de agua sucia después de cada uso. Nunca opere la aspiradora para pisos sin el tanque de agua sucia y el filtro en su lugar.

Antes de vaciar el tanque de agua sucia, asegúrese de que la aspiradora para pisos esté apagada.

1. Retire el tanque de agua sucia (TAS) de la aspiradora para pisos presionando el botón de liberación del tanque de agua sucia.

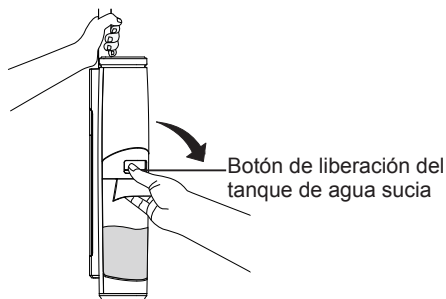

2. Levante la tapa del tanque de agua sucia y retírela. Retire el filtro, limpie cualquier residuo y lávelo con agua limpia. Vacíe el contenido del tanque de agua sucia. Limpie el tanque con la herramienta de limpieza.

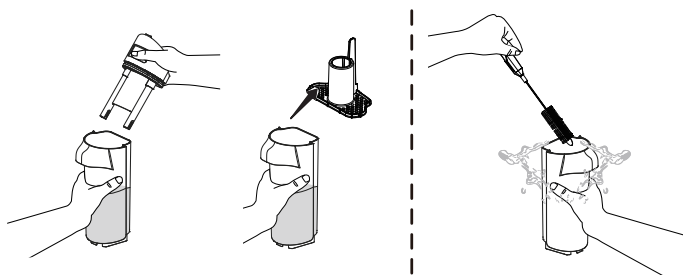

3. Retire el filtro HEPA de la tapa del tanque. Si es necesario, lave el filtro HEPA con agua limpia.

NOTA: Deje que el filtro húmedo se seque completamente al aire antes de guardarlo o instalarlo en la tapa del tanque.

No es necesario lavar el filtro HEPA cada vez. Lave el filtro HEPA cuando haya falta de succión o esté visiblemente sucio.

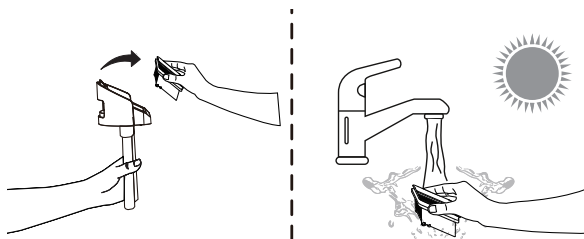

4. Lave la tapa del tanque y los tubos de llenado con agua limpia y déjelos secar al aire. Asegúrese de que los tubos de llenado estén libres de suciedad y residuos.

¡IMPORTANTE! Lave los tubos de llenado después de cada uso. Si los tubos de llenado están sucios, asegúrese de limpiarlos a fondo para eliminar cualquier exceso de acumulación antes de volver a colocarlos.

5. Vuelva a instalar la tapa del tanque en el tanque de agua sucia y luego coloque el filtro HEPA en la tapa del tanque.

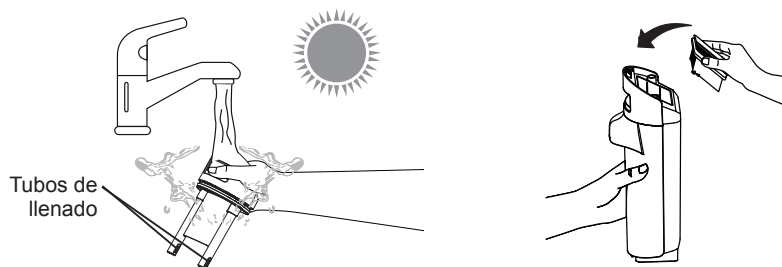

6. Vuelva a colocar el tanque de agua sucia en la aspiradora para pisos hasta que escuche un "clic". Asegúrese de que el tanque para agua sucia esté asegurado en su lugar.

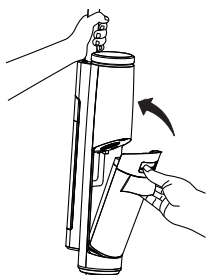

MANTENIMIENTO DE SU LIMPIADOR PARA PISOS DUROS

Siga siempre todas las precauciones de seguridad al realizar el mantenimiento de la aspiradora para pisos húmedos y secos.

ADVERTENCIA

Para reducir el riesgo de descarga eléctrica, asegúrese de apagar la aspiradora para pisos antes de realizar cualquier mantenimiento.

ADVERTENCIA

No utilice la aspiradora para pisos sin los filtros en su lugar.

RODILLO DE CEPILLO AUTOLIMPIANTE

ADVERTENCIA

- Asegúrese de que la base de almacenamiento esté conectada.
 - Antes de realizar la autolimpieza del rodillo del cepillo, limpie el TAS y asegúrese de que el nivel de agua en el TAS esté por encima del 40 % de su capacidad.
1. Coloque el limpiador de pisos duros en la base de almacenamiento después de usarlo. El limpiador de pisos duros comenzará a cargarse.

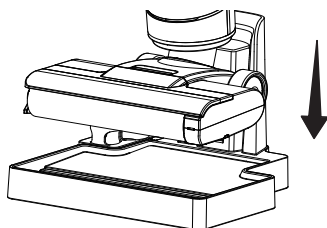

2. Presione el botón de autolimpieza en el mango para activar el modo de autolimpieza.

NOTA: La autolimpieza del cepillo dura 2 minutos cada vez. Si es necesario, repita el proceso de autolimpieza.

NOTA: Aunque el cepillo giratorio es autolimpiante, si vuelve a pulsar el botón de autolimpieza, esta se detendrá. Vacíe y limpie inmediatamente el depósito de agua sucia para evitar olores; consulte las instrucciones en VACIAR EL TANQUE DE AGUA SUCIA (página 19-21).

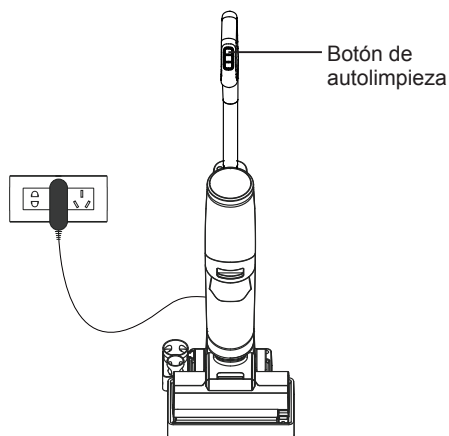

3. Cuando el limpiador de pisos duros termine de autolimpiarse el cepillo giratorio, el limpiador reanudará la carga.
4. Vacíe y limpie el tanque de agua sucia.

LIMPIEZA DE LA CUBIERTA DEL RODILLO DEL CEPILLO

1. Agarre la cubierta del rodillo del cepillo mientras presiona el botón de liberación de la cubierta del rodillo del cepillo y tire hacia arriba para quitarla.

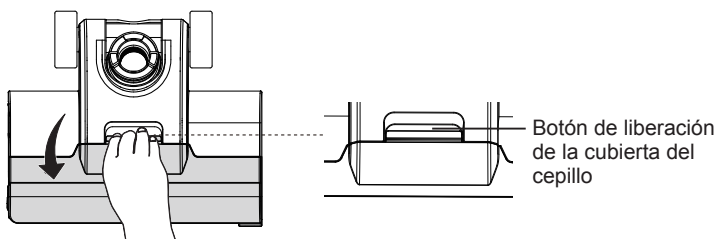

2. Enjuague la cubierta del rodillo del cepillo con agua limpia.

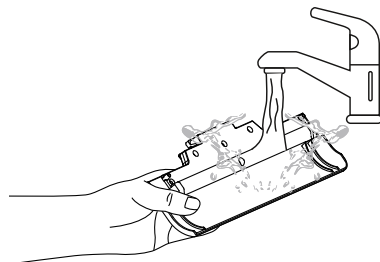

3. Vuelva a colocar la cubierta del rodillo del cepillo en el cabezal del piso hasta que escuche un "clic". Al reemplazar, siempre asegure la cubierta del cepillo en su lugar para evitar fugas.

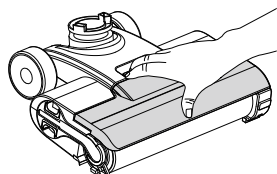

LIMPIEZA Y REEMPLAZO DEL RODILLO DE CEPILLO

1. Retire la cubierta del rodillo del cepillo del cabezal para pisos. Consulte las instrucciones en **LIMPIEZA DE LA CUBIERTA DEL RODILLO DE CEPILLO** (página 23-24).
2. Retire el rodillo del cepillo agarrando la pestaña del rodillo del cepillo y tirando hacia arriba.

Pestaña del
rodillo de
cepillo

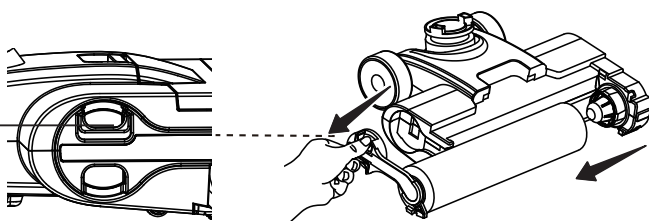

3. Saque la herramienta de limpieza del rodillo del cepillo de la manija de la herramienta de limpieza. Utilizando la herramienta de limpieza del rodillo del cepillo, retire el pelo y los residuos envueltos alrededor del rodillo. Después de su uso, vuelva a colocar la herramienta de limpieza del rodillo del cepillo en la manija.

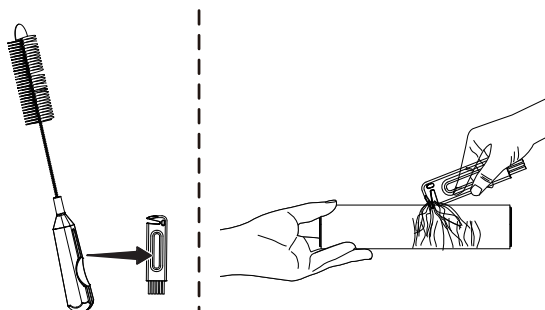

4. Lave el rodillo del cepillo con agua limpia.

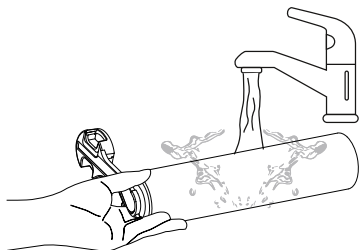

5. Coloque el rodillo del cepillo en el soporte de accesorios y déjelo secar completamente antes de reinstalarlo.

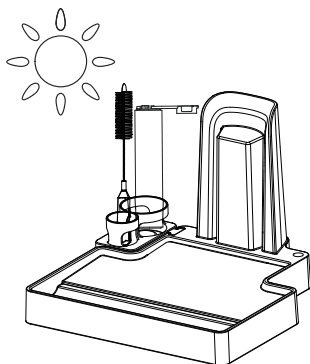

6. Vuelva a montar el otro rodillo del cepillo en el cabezal del piso hasta que escuche un "clic".

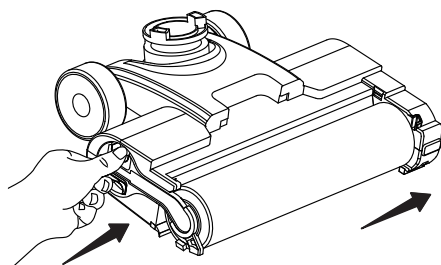

7. Vuelva a colocar la cubierta del rodillo del cepillo en el cabezal del piso hasta que escuche un "clic".

ALMACENAMIENTO DE LIMPIADORES PARA SUELOS DUROS

Almacene su aspiradora para pisos húmedos y secos en una zona seca y protegida.

Dado que la aspiradora para pisos utiliza agua, no debe almacenarse donde exista peligro de congelación. La congelación dañará los componentes internos y puede anular la garantía.

ADVERTENCIA

Para reducir el riesgo de incendio, descarga eléctrica o lesiones, apague el aparato y desconecte el enchufe del tomacorriente antes de realizar mantenimiento o solucionar problemas en la base de almacenamiento.

NOTA: Se recomienda almacenar la aspiradora para pisos dentro de un rango de temperatura entre 39,2 °F (4 °C) y 104 °F (40 °C).

SOLUCIÓN DE PROBLEMAS

Si tiene algún problema con su limpiador de pisos duros, consulte la tabla siguiente para encontrar soluciones a problemas menores de rendimiento.

ADVERTENCIA

Asegúrese de que el limpiador de pisos duros esté apagado antes de realizar cualquier tarea de mantenimiento. De lo contrario, podría sufrir una descarga eléctrica o lesiones personales.

PROBLEMA	POSIBLE CAUSA	SOLUCIÓN
La aspiradora para pisos no enciende.	La batería puede estar agotada.	Cargue la aspiradora para pisos como se indica en la página 13-14.
	Protección automática por sobrecalentamiento.	Deje enfriar la aspiradora para pisos y reiníciela.
El indicador de estado de la batería en la pantalla no se ilumina durante la carga.	El enchufe de carga no está enchufado firmemente al tomacorriente.	Asegúrese de que el enchufe de carga esté enchufado correctamente al tomacorriente y que el adaptador de carga esté insertado en el puerto de carga de la base de almacenamiento.
	El adaptador de carga no está completamente insertado en el puerto de carga.	Asegúrese que el adaptador de carga está completamente insertado en el puerto de carga de la base de almacenamiento.
	La toma de corriente está apagada.	Asegúrese de que el tomacorriente suministre energía al cargador.
El cepillo giratorio no gira.	El cepillo está atascado.	Retire la obstrucción. Siga las instrucciones de limpieza del cepillo giratorio que se indican en la página 24-25.
	El cepillo no está instalado correctamente.	Retire el cepillo giratorio y vuelva a instalarlo según las instrucciones de la página 24-25.

PROBLEMA	POSIBLE CAUSA	SOLUCIÓN
El indicador de estado de la batería está apagado durante el funcionamiento.	La batería se ha sobrecalentado o funciona mal.	Deje enfriar el limpiador de pisos duros y vuelva a encenderlo.
	El depósito de agua sucia está lleno.	Vacíe el tanque de agua sucia y vuelva a encenderlo.
	El cepillo está atascado.	Retire la obstrucción. Siga las instrucciones de limpieza del cepillo giratorio que se indican en la página 24-25.
El indicador de estado de la batería parpadea durante el funcionamiento.	El limpiador de suelos duros tiene poca batería.	Cargue el limpiador de pisos duros según las instrucciones de la página 13-14.
La aspiradora para pisos no aspira o la potencia de succión es débil.	El tanque de agua sucia está lleno.	Vacíe el TAS.
	El filtro HEPA está sucio o no instalado.	Limpie y seque el filtro HEPA. Siga las instrucciones de limpieza del filtro en la página 20-21.
	El filtro HEPA necesita ser reemplazado.	Para comprar partes llame a 1-866-384-8432.
	El canal de desechos está bloqueado.	Limpie el canal de desechos y el TAS.
	La batería puede estar agotada.	Cargue la aspiradora para pisos como se indica en la página 13-14.
	El tanque de agua sucia no está instalado correctamente.	Verifique que el TAS esté instalado correctamente y asegúrese de que esté firmemente colocado en su lugar.

PROBLEMA	POSIBLE CAUSA	SOLUCIÓN
El agua sucia escapa de la aspiradora.	El filtro HEPA falta o está instalado incorrectamente.	Verifique que el filtro esté instalado correctamente. Consulte la página 20-21.
	El filtro HEPA está dañado y se debe reemplazar.	Para comprar un filtro de reemplazo llame al 1-866-384-8432.
	El tanque de agua sucia está lleno o no está instalado correctamente.	Vacíe el TAS o colóquelo correctamente y encájelo firmemente en su lugar.
La aspiradora para pisos se apaga por si sola.	La batería puede estar agotada.	Cargue la aspiradora para pisos como se indica en la página 13-14.

TABLE DES MATIÈRES

SECTION	PAGE
Consignes de sécurité importantes.....	3
Garantie.....	8
Données techniques.....	8
Apprenez à connaître votre nettoyeur pour sols durs.....	9
Instructions générales d'assemblage.....	12
Instructions d'opération.....	15
Entretien de votre nettoyeur pour sols durs.....	22
Dépannage.....	27

Merci d'avoir acheté ce nettoyeur pour sols durs Vacmaster®. Vous avez un produit de haute qualité, conçu pour des performances optimales.

POUR VOTRE SÉCURITÉ

Lisez et comprenez le manuel d'instructions avant d'utiliser l'appareil.
Conservez ce livre et votre reçu dans un endroit sûr pour pouvoir vous y référer ultérieurement.

CONSIGNES DE SÉCURITÉ IMPORTANTES

Lors de l'utilisation d'un appareil électrique, des précautions de base doivent toujours être respectées, notamment les suivantes :

LIRE TOUTES LES INSTRUCTIONS AVANT D'UTILISER CE PURIFICATEUR D'AIR

Le non-respect des avertissements et des instructions peut entraîner un risque de décharge électrique, d'incendie et/ou de blessures graves.



AVERTISSEMENT - Pour réduire les risques d'incendie, de décharge électrique ou de blessure :

- Utilisez votre nettoyeur pour sols durs uniquement conformément aux instructions fournies dans ce guide d'utilisation et d'entretien.
- Utilisez ce produit uniquement sur des planchers durs à l'intérieur.
- Cet appareil n'est pas un jouet. Une attention particulière est nécessaire en cas d'utilisation par ou à proximité d'enfants, d'animaux de compagnie ou de plantes.
- N'utilisez que les accessoires recommandés par le fabricant.
- Ne mettez aucun objet dans les ouvertures. N'utilisez pas l'appareil si l'une de ses ouvertures est obstruée ; évitez les accumulations de poussière, de peluches, de cheveux et de tout ce qui pourrait réduire le débit d'air.
- Eloignez vos cheveux, les vêtements amples, vos doigts et toutes les parties du corps des ouvertures et des pièces mobiles.
- Faites très attention lorsque vous nettoyez dans les escaliers.
- Ne l'utilisez pas pour aspirer des matières inflammables ou combustibles (essence à briquet, essence, kérosène, etc.) ou dans des endroits où elles peuvent être présentes.
- N'utilisez pas l'appareil dans un espace clos où se dégagent des vapeurs de peinture à l'huile, de diluant pour peinture, de certaines substances antimites, de poussières inflammables ou d'autres vapeurs explosives ou toxiques.
- N'aspirez pas de produits toxiques (eau de Javel, ammoniac, déboucheur de drains, etc.).
- N'aspirez rien qui brûle ou qui fume, comme des cigarettes, des allumettes ou des cendres.
- N'aspirez pas d'objets durs ou pointus tels que du verre, des clous, des vis, des pièces de monnaie, etc.
- Ne portez pas l'appareil lorsqu'il fonctionne.
- Ne pas immerger l'appareil. N'utiliser que sur les surfaces humidifiées par le

processus de nettoyage.

- Les matériaux d'emballage peuvent être dangereux.
- N'utilisez pas l'appareil sans filtres ou réservoirs en place.
- Branchez toujours l'appareil sur une prise électrique appropriée.
- Ne chargez pas l'appareil à l'extérieur.
- Ne chargez pas l'appareil avec un cordon ou une fiche endommagé(e).
- Ne tirez pas ou ne transportez pas l'adaptateur de charge par le cordon, n'utilisez pas le cordon comme poignée, ne fermez pas une porte sur le cordon et ne tirez pas le cordon autour d'arêtes ou de coins tranchants. Maintenez le cordon à l'écart des surfaces chauffées.
- Ne le débranchez pas en tirant sur le cordon de l'adaptateur de charge. Pour débrancher l'appareil, saisissez la fiche et non le cordon.
- Ne manipulez pas la base de rangement, la prise de charge ou l'appareil avec des mains mouillées.
- N'incinerez jamais l'appareil même s'il est gravement endommagé. Les batteries peuvent exploser si elles sont exposées au feu.
- Ne rechargez l'appareil qu'avec l'adaptateur de charge et la base de rangement spécifiés par le fabricant.
- N'utilisez pas un adaptateur de charge ou une base de rangement endommagé(e) ou modifié(e). Un adaptateur de charge ou une base de rangement endommagé(e) ou modifié(e) peut avoir un comportement imprévisible et provoquer un incendie, une explosion ou un risque de blessure.
- N'exposez pas un adaptateur de charge ou une base de rangement au feu ou à une température excessive. L'exposition au feu ou à une température supérieure à 40°C peut causer une explosion.
- Suivez toutes les instructions de chargement et ne chargez pas l'appareil en dehors de la plage de température de 4 - 40°C. Une charge incorrecte ou à des températures en dehors de cette plage peut endommager l'appareil et augmenter le risque d'incendie.
- Les bornes de sortie de l'adaptateur de charge et de la base de rangement ne doivent pas être court-circuitées.
- Ne mouillez pas l'appareil, l'adaptateur de charge ou la base de rangement afin d'éviter tout risque d'incendie ou de blessure causée par un court-circuit.
- Utilisez le chargeur Analog BZ015-270050-AU.
- Cet appareil contient des batteries qui ne peuvent être remplacées que par des personnes qualifiées.

- Rangez le chargeur à l'intérieur, dans un endroit frais et sec, non exposé aux intempéries, afin d'éviter tout risque de choc électrique et/ou d'endommagement de l'aspirateur de planchers durs.
- Empêchez le démarrage involontaire de l'appareil. Assurez-vous que l'interrupteur est en position hors tension avant de placer l'appareil sur sa base de rangement, de le soulever ou de le transporter.
- Ne transportez pas l'appareil avec le doigt sur l'interrupteur et n'activez pas des appareils dont l'interrupteur est en position sous de mise sous tension.
- Si l'appareil ne fonctionne pas comme il le devrait, s'il est tombé, s'il a été endommagé, s'il est resté à l'extérieur ou s'il est tombé dans de l'eau, cessez immédiatement de l'utiliser et appelez le 1-866-384-8432 pour obtenir de l'aide.
- Faites effectuer l'entretien par un réparateur qualifié en n'utilisant que des pièces de rechange identiques. Cela permettra de garantir la sécurité du produit.
- Ne mettez pas votre appareil en marche avant d'avoir pris connaissance de toutes les instructions et procédures d'utilisation.
- Risque de blessure par des pièces en mouvement. Le rouleau-brosse peut se mettre en marche de manière inattendue. Éteignez l'appareil avant de le nettoyer ou de l'entretenir.
- La solution de nettoyage ne doit pas être dirigée vers des équipements contenant des composants électriques.
- Utilisez le type et la quantité de liquide spécifiés dans la section fonctionnement de ce guide.
- N'utilisez que les produits de nettoyage prévus pour cet appareil afin d'éviter d'endommager les composants internes.
- Ajoutez le produit de nettoyage comme indiqué dans la section relative à l'utilisation du produit. Nous recommandons d'utiliser le produit de nettoyage fourni. N'utilisez pas l'appareil avec un produit de plancher contenant des composés acides ou alcalins ou des substances nocives pour l'environnement.
- Si une grande quantité de produit de nettoyage pénètre dans le moteur cela peut endommager l'appareil.
- Gardez hors de la portée des enfants. En cas de contact avec les yeux, rincez immédiatement à l'eau claire. En cas d'ingestion accidentelle du produit de nettoyage, consultez immédiatement un médecin.
- L'élimination des eaux sales et de la solution de nettoyage doit être conforme aux réglementations environnementales locales.

- Ne modifiez pas l'appareil et n'essayez pas de le réparer, sauf si cela est indiqué dans les instructions d'utilisation et d'entretien.
- Maintenez l'appareil sur une surface plane.
- Si votre appareil est équipé d'un rouleau-brosse motorisé, ne laissez pas l'appareil fonctionner au même endroit sans que la poignée soit complètement relevée.
- Ne le rangez pas dans un endroit où il risque de geler.
- Utilisez ce produit uniquement sur les planchers durs d'intérieur, tels que le vinyle, le carrelage, le bois vitrifié, etc. L'utilisation sur une surface rugueuse risque de ne pas donner les meilleurs résultats.
- N'exposez votre appareil à des sources de chaleur, telles qu'une cheminée ou un appareil de chauffage, afin d'éviter de l'endommager.
- Ne mettez pas l'appareil à plat et ne le penchez pas afin d'éviter que de l'eau sale ne pénètre dans le moteur.
- Pour éviter de trébucher accidentellement, veuillez placer l'appareil sur la base de rangement après l'avoir utilisé. La base de rangement doit être placée contre le mur.
- Installez toujours correctement le réservoir d'eau sale et le réservoir d'eau propre avant d'utiliser l'appareil.
- Les enfants ne doivent pas jouer avec l'appareil.
- Le nettoyage et l'entretien doivent pas être effectués par des enfants sans surveillance.
- Les changements ou modifications apportés à cet appareil qui ne sont pas expressément approuvés par la partie responsable de la conformité peuvent annuler le droit de l'utilisateur à faire fonctionner l'équipement.
- Il vous incombe de veiller à ce que votre aspirateur pour planchers durs ne soit pas utilisé par une personne incapable de s'en servir correctement.
- Cet appareil est destiné à un usage domestique seulement ! L'utilisation commerciale de cet appareil annule la garantie de l'aspirateur de planchers durs.

CONFORMITÉ FCC

Cet appareil est conforme à la Section 15 des règles de la FCC. Son utilisation est soumise aux deux conditions suivantes :

- Cet appareil ne doit pas causer d'interférences nuisibles, et
- Cet appareil doit accepter toute interférence reçue, y compris les interférences susceptibles de provoquer un fonctionnement indésirable.



ATTENTION : Tout changement ou toute modification non expressément approuvé par la partie responsable de la conformité peut annuler l'autorisation de l'utilisateur à utiliser l'appareil.

REMARQUE : Cet appareil a été testé et respecte les limites prévues pour un appareil numérique de classe B, conformément à la section 15 du règlement FCC. Ces limites sont conçues pour assurer une protection raisonnable contre les interférences nuisibles dans des bâtiments à vocation résidentielle. Cet équipement génère, utilise et peut émettre de l'énergie de fréquence radio, et s'il n'est pas installé et utilisé conformément aux instructions, il peut causer des interférences préjudiciables pour les communications radio. Cependant, nous ne pouvons garantir qu'aucun brouillage ne se produira dans une installation particulière.

Si cet appareil produit des interférences préjudiciables lors de réception radio ou télévisée qui peuvent être détectées en allumant et en éteignant l'appareil, l'utilisateur est prié de les supprimer d'une ou de plusieurs manières :

- Réorientez ou déplacez l'antenne de réception.
- Augmentez la distance de séparation entre l'appareil et le récepteur.
- Branchez l'appareil sur une prise reliée à un autre circuit que celui sur lequel le récepteur est connecté.
- Consultez le revendeur ou un technicien radio/TV expérimenté pour obtenir de l'aide.

VEUILLEZ LIRE ET CONSERVER LES PRÉSENTES CONSIGNES

Il vous incombe d'assembler correctement et d'utiliser en toute sécurité votre nettoyeur pour sols durs. Votre nettoyeur pour sols durs est destiné à un usage domestique. Lisez attentivement le présent guide d'utilisation et d'entretien pour connaître les consignes de sécurité et d'utilisation importantes qu'il contient. Le présent guide contient des consignes de sécurité sous des symboles d'avertissement et de mise en garde.

GARANTÍA

POUR UN AN à compter de la date de vente (ou, pour les livraisons dans l'État de Californie, un an à compter de la date de livraison), ce produit est garanti contre tout défaut de matériau ou de fabrication s'il est assemblé, utilisé et entretenu conformément à toutes les instructions fournies.

SUR PREUVE D'ACHAT, un appareil défectueux sera remplacé gratuitement.

Pour connaître les détails de la couverture de la garantie et obtenir un remplacement gratuit, visitez la page Web : www.vacmaster.com ou appelez le 1-866-384-8432.

- Cette garantie ne couvre pas les filtres ou les courroies, qui sont des pièces consommables pouvant s'user dans le cadre d'une utilisation normale au cours de la période de garantie.
- Cette garantie est annulée si ce produit est utilisé à des fins autres que domestiques.
- Cette garantie vous donne des droits légaux spécifiques, et vous pouvez également avoir d'autres droits qui varient d'un état à l'autre.

DONNÉES TECHNIQUES

Nettoyeur pour sols durs

Modèle : HA2202

Tension nominale : 22,2 V, 2,2 Ah

Capacité du réservoir d'eau propre : 700 ml

Capacité du réservoir d'eau sale : 500 ml

APPRENEZ À CONNAÎTRE VOTRE NETTOYANT POUR SOLS DURS

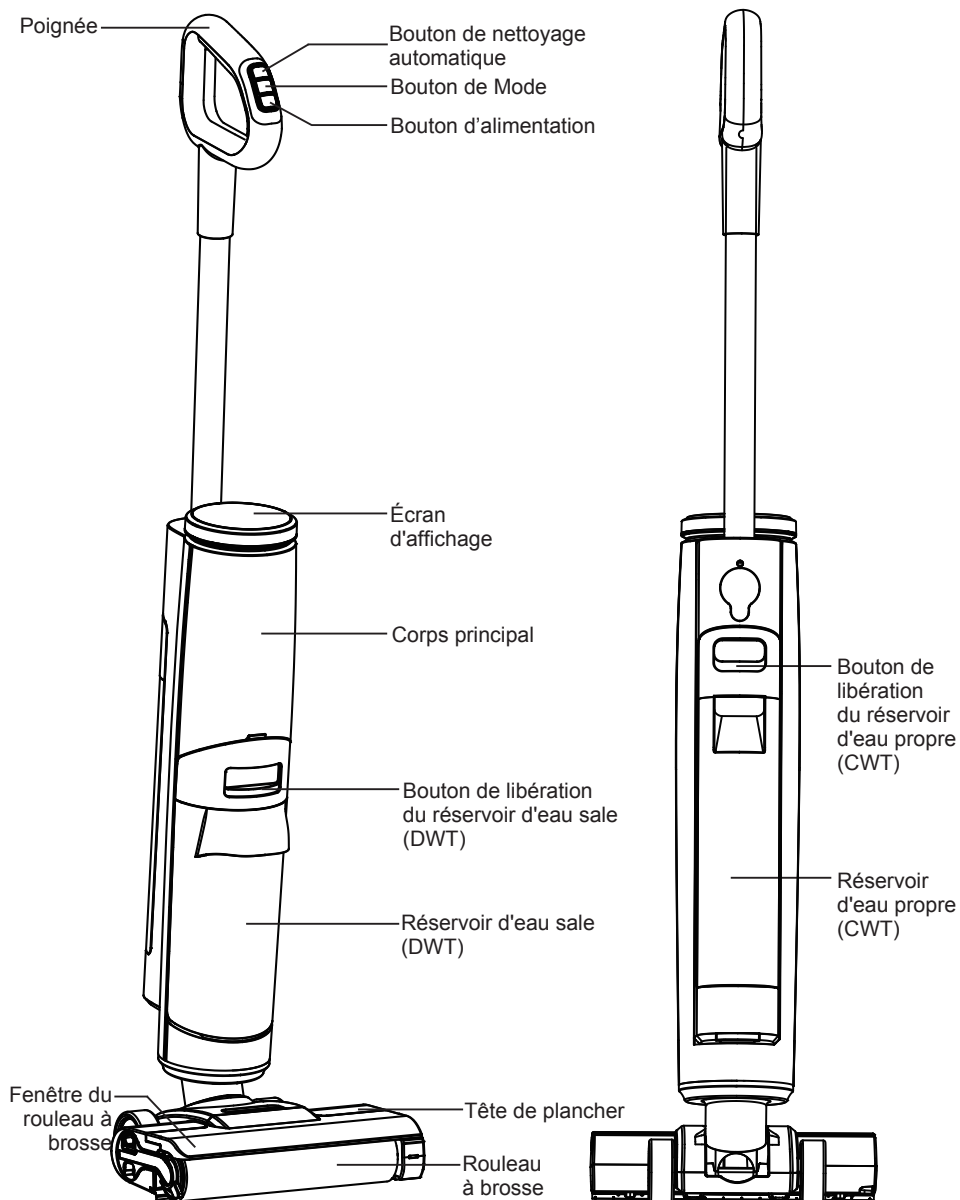

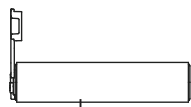

Rouleau à brosse
(preinstalled)

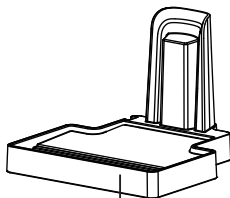

Base de
rangement



Solution nettoyante



Adaptateur de charge

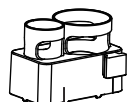

Porte-accessoires



Filtre HEPA (préinstallé)



Outil de nettoyage (avec outil
de nettoyage du rouleau-
brosse à l'intérieur de la
poignée)

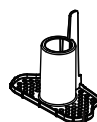

Crépine

ÉCRAN D'AFFICHAGE

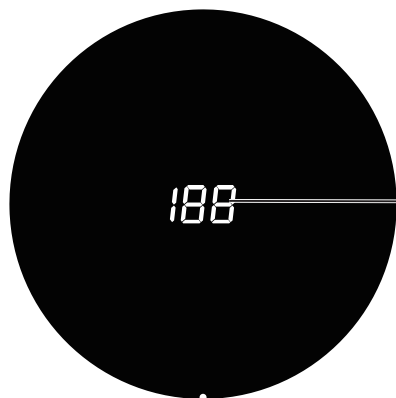

Indicador del estado de la
batería

Indicateur d'état de la batterie : indique le niveau de charge de la batterie.

Pièces de rechange

Article	Pièce n°
Poignée	741003101
Filtre HEPA	741001102
Adaptateur de charge	741003102
Base de rangement	741003103
Rouleau à brosse	741001105
Outil de nettoyage	741001106
Crépine	741005110

Disponible en ligne à l'adresse www.vacmaster.com ou par téléphone au 1-866-384-8432.

INSTRUCTIONS GÉNÉRALES D'ASSEMBLAGE

1. Insérez la poignée dans la partie supérieure du corps principal jusqu'à ce que vous entendiez un « clic ».

Pour l'enlever : Appuyez sur le trou situé à l'arrière du corps principal à l'aide d'un outil (comme un tournevis) et soulevez la poignée en même temps.

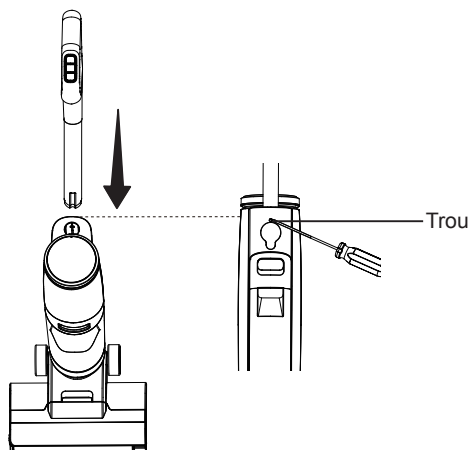

2. Alignez le porte-accessoire avec la fente de la base de rangement. Faites glisser le porte-accessoires vers le bas jusqu'à ce qu'il se fixe en place. Le rouleau-brosse et l'outil de nettoyage peuvent être rangés dans le porte-accessoires.

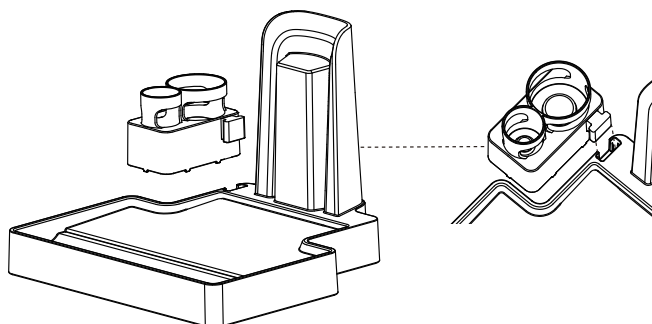

CHARGEMENT

AVERTISSEMENT

Avant de procéder au chargement, assurez-vous que l'aspirateur de planchers durs est éteint. Assurez-vous que le réservoir d'eau sale est vide.

1. Insérez l'adaptateur de charge dans le port de charge situé à l'arrière de la base de rangement.

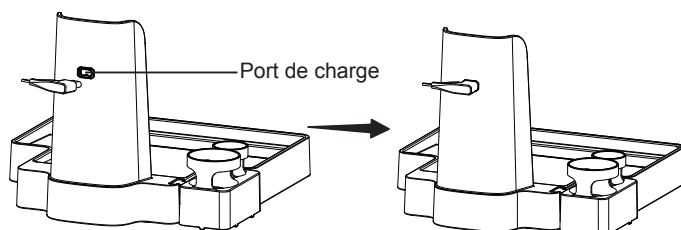

2. Placez l'aspirateur de planchers durs sur la base de rangement.

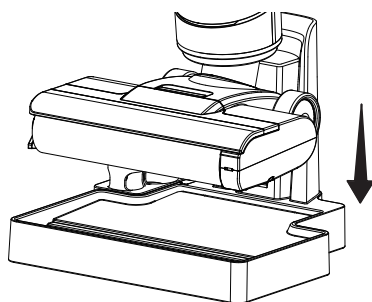

3. Branchez l'adaptateur de charge sur une prise murale.

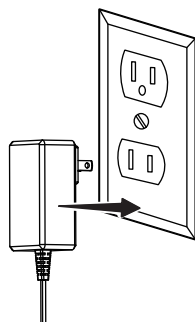

4. Le nettoyeur pour sols durs commence à se charger. L'indicateur d'état de la batterie s'allume pendant que le nettoyeur est en charge.
5. Lorsque le nettoyeur pour sols durs est complètement chargé (100 %), l'écran d'affichage s'éteint après 10 secondes. Débranchez l'adaptateur de charge de la base de rangement, puis retirez-le de la prise.

REMARQUE : Assurez-vous que l'aspirateur de planchers durs est complètement chargé avant de l'utiliser pour la première fois. Le chargement complet peut prendre jusqu'à 5 ± 0.5 heures s'il est complètement déchargé.

REMARQUE : Si l'indicateur d'état de la batterie sur l'écran ne s'allume pas pendant la charge, vérifiez que :

- Le cordon d'alimentation est correctement branché à la prise électrique.
- L'alimentation électrique de la prise est sous tension.
- L'adaptateur de charge est entièrement inséré dans le port de charge.

REMARQUE : Ne chargez jamais le nettoyeur de planchers durs à des températures supérieures à 40°C ou inférieures à 4°C . Il est normal que le chargeur chauffe pendant la charge.

AVERTISSEMENT

- Ne chargez l'aspirateur de planchers durs qu'avec l'adaptateur fourni par le fabricant.
- Pour éviter les risques de trébuchement, placez l'aspirateur de planchers durs sur la base de rangement près d'un mur pendant la charge.
- Si l'aspirateur doit resté inutilisé pendant les longues périodes il faut le recharger une fois tous les 3 mois pour des performances optimales. Une charge complète peut prendre 5 ± 0.5 heures.

INSTRUCTIONS D'OPÉRATION

DOMAINE D'UTILISATION

- Utilisez ce produit uniquement sur les planchers durs d'intérieur, tels que le vinyle, le carrelage, le bois vitrifié, etc. L'utilisation sur une surface rugueuse risque de ne pas donner les meilleurs résultats.

⚠️ AVERTISSEMENT

- N'aspirez rien qui brûle ou qui fume, comme des cigarettes, des allumettes ou des cendres.
- Ne l'utilisez pas pour aspirer des matières inflammables ou combustibles (essence à briquet, essence, kérosène, etc.) ou dans des endroits où elles peuvent être présentes.
- N'exposez votre appareil à des sources de chaleur, telles qu'une cheminée ou un appareil de chauffage, afin d'éviter de l'endommager.

⚠️ ATTENTION

Pièces mobiles ! Pour réduire les risques de blessures, ne touchez pas le rouleau-brosse lorsque l'aspirateur est en marche. Éteignez toujours l'appareil avant de le réparer. Soyez prudent lorsque vous utilisez l'appareil à proximité d'enfants ou d'animaux de compagnie.

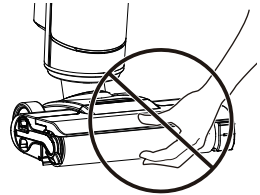

REMPLISSAGE DU RÉSERVOIR D'EAU PROPRE

1. Appuyez sur le bouton de libération du réservoir d'eau propre (CWT) pour retirer le réservoir d'eau propre de l'aspirateur.

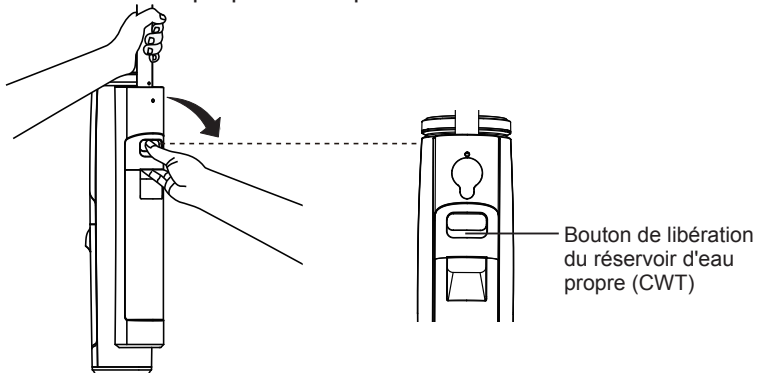

2. Ouvrez le bouchon du réservoir situé à l'arrière du réservoir d'eau propre.

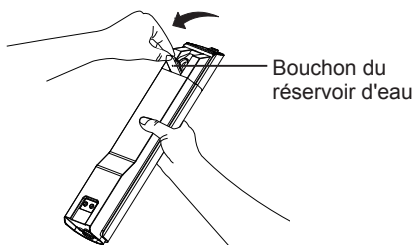

3. Remplissez le réservoir d'eau propre avec de l'eau du robinet et une solution nettoyante. Veillez à respecter les proportions d'eau et de solution nettoyante indiquées sur l'étiquette de la solution nettoyante. Ne remplissez pas le réservoir d'eau propre au-delà de la ligne « Max » indiquée sur celui-ci.

REMARQUE : Le rapport recommandé entre la formule de nettoyage et l'eau est de 1:20.

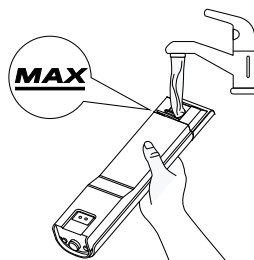

4. Remettez le bouchon du réservoir en place.

5. Replacez le réservoir d'eau propre dans l'aspirateur. Vous devriez entendre un " clic " si l'opération a été effectuée correctement.

REMARQUE : une bouteille de 500 ml de solution est fournie avec ce nettoyeur pour sols durs. Veillez à bien mélanger la solution et l'eau. Une fois la bouteille d'échantillon vide, la solution peut être remplacée par une solution nettoyante pour sols durs non moussante de haute qualité.

ATTENTION

Se laver soigneusement les mains après utilisation. Ne pas ingérer. Tenir hors de portée des enfants.

AVERTISSEMENT

- N'utilisez que de l'eau dont la température est inférieure à 40° C (104 F°).
N'UTILISEZ PAS D'EAU CHAUDE.
- Assurez-vous que le niveau d'eau dans le réservoir d'eau propre ne dépasse pas la ligne Max.

UTILISATION DE L'ASPIRATEUR SEC/HUMIDE POUR PLANCHERS DURS

Avant de passer l'aspirateur, vérifiez que le rouleau-brosse n'est pas obstrué par des cheveux ou des objets pointus, afin d'éviter de rayer les planchers, et que le réservoir d'eau sale est vide.

REMARQUE : Il est recommandé de passer d'abord l'aspirateur à sec et d'enlever tous les gros débris.

1. Inclinez l'aspirateur en plaçant un pied sur la tête et en abaissant le corps principal vers le plancher.

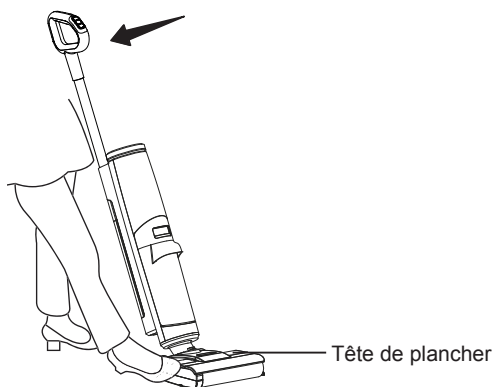

2. Mettez l'aspirateur en marche en appuyant sur le bouton d'alimentation.

L'aspirateur démarre en mode standard par défaut.

REMARQUE : Lorsque l'aspirateur pour sols durs est en position verticale, appuyer sur le bouton d'alimentation ne permet pas de le mettre en marche. Veuillez incliner l'aspirateur pour le faire fonctionner.

3. Appuyez sur le bouton Mode pour sélectionner le mode : Mode standard → Mode Max/Lavage → Mode standard.

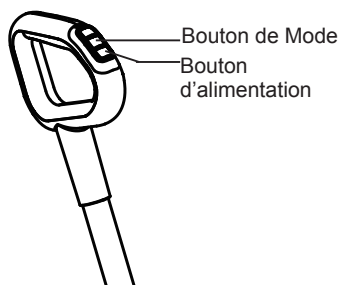

4. Déplacez lentement l'aspirateur vers l'avant et vers l'arrière.

REMARQUE : Lorsque l'appareil est en marche, le remettre en position verticale le mettra hors tension.

REMARQUE : lorsque l'indicateur d'état de la batterie clignote, cela signifie que la batterie est faible et doit être rechargée. L'appareil s'éteindra automatiquement lorsque la batterie sera complètement déchargée.

5. Il est recommandé de nettoyer la brosse après 20 minutes de nettoyage continu. Voir les instructions dans AUTONETTOYAGE DE LA BROSSE (page 22-23).

6. Videz le réservoir d'eau sale lorsqu'il est plein. Voir les instructions dans VIDANGE DU RÉSERVOIR D'EAU SALE. Nettoyez le réservoir d'eau sale immédiatement après utilisation pour éviter les odeurs.

7. Une fois le nettoyage terminé, appuyez sur le bouton d'alimentation pour arrêter l'aspirateur et remettez-le en position verticale.

REMARQUE : Après avoir appuyé sur le bouton d'alimentation, la brosse s'arrête immédiatement. L'aspirateur continue toutefois d'aspirer l'eau sale sur le sol. Après 3 secondes, l'aspirateur s'éteint.

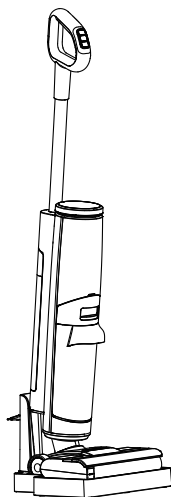

8. Replacez le nettoyeur pour sols durs sur sa base de rangement pour le recharger.

! AVERTISSEMENT

- N'aspirez pas la mousse liquide.
- En cours d'utilisation, assurez-vous que le niveau d'eau dans le réservoir d'eau sale ne dépasse pas la ligne Max.
- Pour aspirer l'eau restée sur la surface, l'aspirateur s'éteint dans les 3 secondes qui suivent la mise hors tension.

VIDANGE DU RÉSERVOIR D'EAU SALE

Videz le réservoir d'eau sale lorsqu'il est plein. Lors d'une utilisation normale, des débris peuvent s'accumuler dans le réservoir d'eau sale. Pour des performances optimales, videz et rincez le réservoir d'eau sale après chaque utilisation. Ne faites jamais fonctionner l'aspirateur sans que le réservoir d'eau sale et le filtre soient en place.

Avant de vider le réservoir d'eau sale, assurez-vous que l'appareil est éteint.

1. Retirez le réservoir d'eau sale (DWT) de l'aspirateur en appuyant sur le bouton de libération du réservoir d'eau sale.

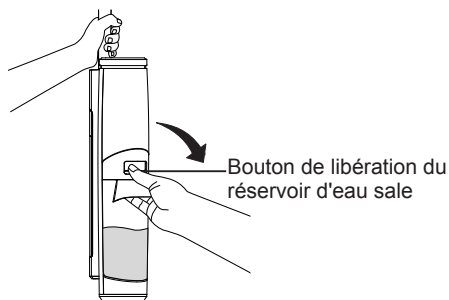

2. Soulevez et retirez le couvercle du réservoir d'eau sale. Retirez le crépine, nettoyez-le de tout débris et rincez-le à l'eau claire. Videz le contenu du réservoir d'eau sale. Nettoyez le réservoir à l'aide de l'outil de nettoyage.

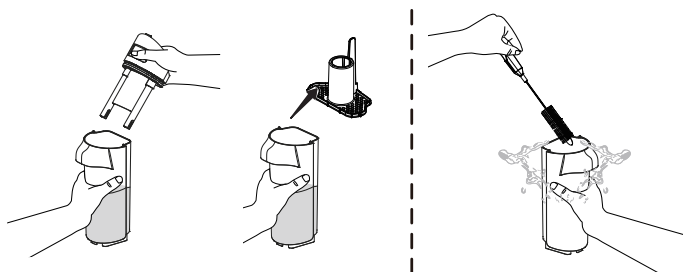

3. Retirez le filtre HEPA du couvercle du réservoir. Si nécessaire, lavez le filtre HEPA à l'eau claire.

REMARQUE : Laissez le filtre humide sécher complètement à l'air avant de le ranger ou de le réinstaller sur le couvercle du réservoir.

Il n'est pas nécessaire de laver le filtre HEPA à chaque fois. Lavez le filtre HEPA en cas de manque d'aspiration ou lorsqu'il est visiblement sale.

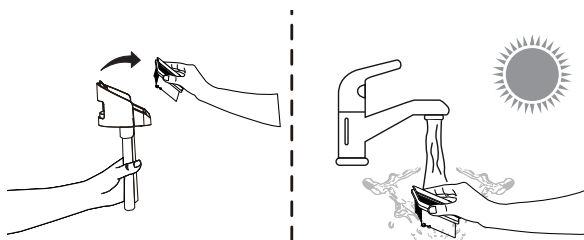

4. Lavez le couvercle du réservoir et les tubes de remplissage à l'eau claire et laissez-les sécher à l'air libre. Assurez-vous que la saleté visible sur les tubes de remplissage est nettoyée.

IMPORTANT! Lavez les tubes de remplissage après chaque utilisation. Si les tubes de remplissage sont sales, veillez à les nettoyer soigneusement pour éliminer tout excès d'accumulation avant de les remettre en place.

5. Réinstallez le couvercle du réservoir sur le réservoir d'eau sale, puis placez le filtre HEPA sur le couvercle du réservoir.

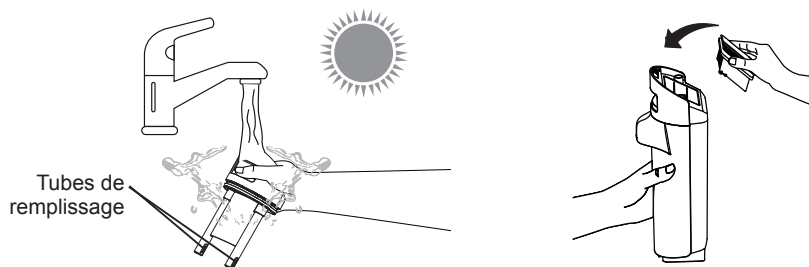

6. Replacez le réservoir d'eau sale dans l'aspirateur jusqu'à ce que vous entendiez un " clic ". Assurez-vous que le réservoir d'eau sale est bien fixé en place.

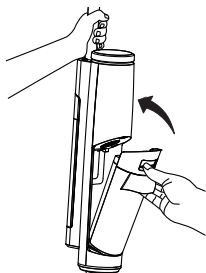

ENTRETIEN DE VOTRE NETTOYANT POUR SOLS DURS

Respectez toujours les consignes de sécurité lors de l'entretien de l'aspirateur sec/humide pour planchers durs.

AVERTISSEMENT

Pour réduire le risque d'électrocution, assurez-vous que l'aspirateur est éteint avant d'effectuer toute opération d'entretien.

AVERTISSEMENT

N'utilisez pas l'aspirateur si les filtres ne sont pas en place.

NETTOYAGE AUTOMATIQUE DU ROULEAU-BROSSE

AVERTISSEMENT

- Assurez-vous que la base de rangement est branchée.
 - Avant le nettoyage automatique du rouleau-brosse, nettoyez le réservoir d'eau sale et assurez-vous que le niveau d'eau dans le réservoir d'eau propre est supérieur à 40 %.
1. Placez le nettoyeur pour sols durs sur la base de rangement après utilisation. Le nettoyeur pour sols durs commencera à se recharger.

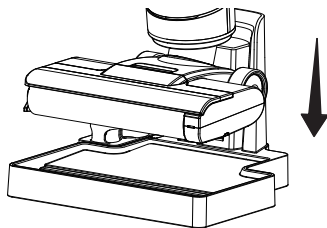

2. Appuyez sur le bouton d'autonettoyage situé sur la poignée pour activer le mode autonettoyant.

REMARQUE : Le nettoyage automatique de la brosse dure 2 minutes à chaque fois. Si nécessaire, répétez le processus de nettoyage.

REMARQUE : bien que la brosse rotative soit autonettoyante, appuyez à nouveau sur le bouton d'autonettoyage pour arrêter le processus. Videz et nettoyez immédiatement le réservoir d'eau sale pour éviter les odeurs. Reportez-vous aux instructions de la section VIDANGE DU RÉSERVOIR D'EAU SALE (page 19-21).

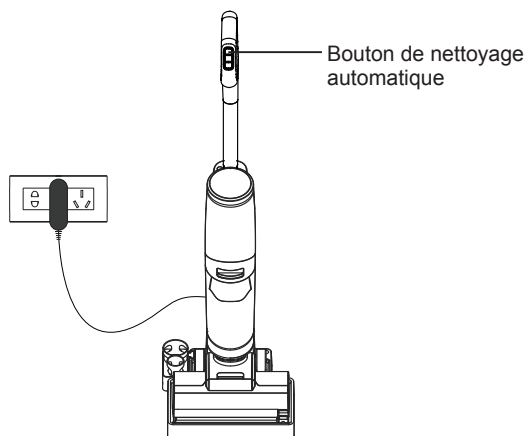

3. Une fois que l'aspirateur pour sols durs a terminé l'auto-nettoyage de la brosse rotative, il reprend sa recharge.
4. Videz et nettoyez le réservoir d'eau sale.

NETTOYAGE DU COUVERCLE DU ROULEAU-BROSSE

1. Saisissez le couvercle du rouleau-brosse tout en appuyant sur le bouton de libération du couvercle du rouleau-brosse et tirez vers le haut pour retirer le couvercle du rouleau-brosse.

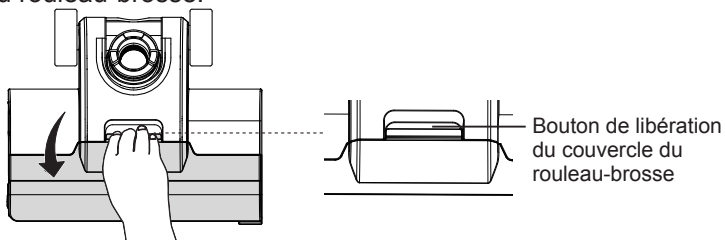

2. Rincez le couvercle du rouleau-brosse à l'eau claire.

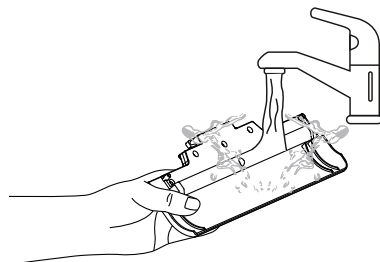

3. Replacez le couvercle du rouleau-brosse sur la tête de plancher jusqu'à ce que vous entendiez un "clic". Lors de la remise en place, enclenchez toujours le couvercle de la brosse pour éviter les fuites.

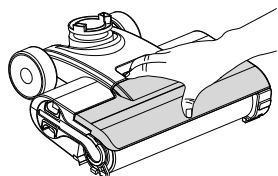

NETTOYAGE ET REMPLACEMENT DU ROULEAU-BROSSE

1. Retirez le couvercle du rouleau-brosse de la tête pour plancher. Voir les instructions dans la section **NETTOYAGE DU COUVERCLE DU ROULEAU-BROSSE** (page 23-24).
2. Retirez le rouleau-brosse en saisissant la languette du rouleau-brosse et en la tirant vers le haut.

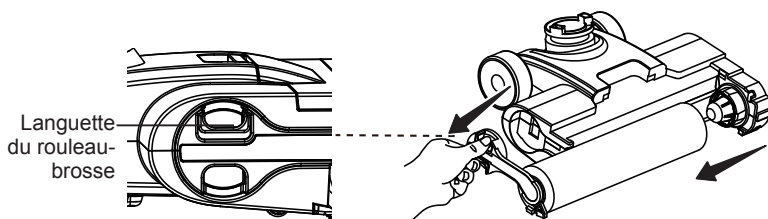

3. Retirez l'outil de nettoyage du rouleau-brosse de la poignée de l'outil de nettoyage. À l'aide de l'outil de nettoyage du rouleau-brosse, retirez les poils et les débris enroulés autour du rouleau. Après utilisation, remettez l'outil de nettoyage du rouleau-brosse dans la poignée.

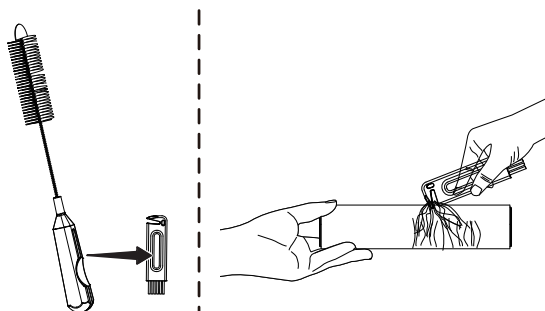

4. Lavez le rouleau-brosse à l'eau claire.

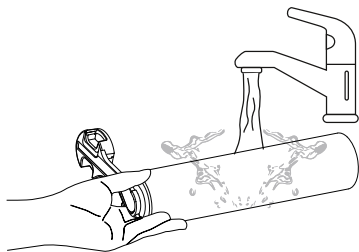

5. Remettez le rouleau-brosse dans le porte-accessoires et laissez-le sécher complètement avant de le réinstaller.

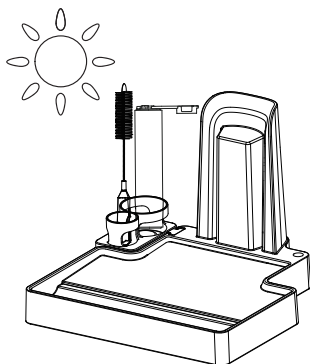

6. Remontez l'autre rouleau-brosse sur la tête de plancher jusqu'à ce que vous entendiez un "clic".

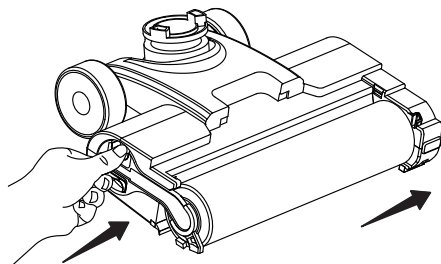

7. Replacez le couvercle du rouleau-brosse sur la tête de plancher jusqu'à ce que vous entendiez un "clic".

STOCKAGE DU NETTOYANT POUR SOLS DURS

Conservez votre nettoyant pour sols durs dans un endroit protégé et sec. Comme l'aspirateur utilise de l'eau, il ne doit pas être rangé dans un endroit où il risque de geler. Le gel endommagerait les composants internes et pourrait annuler la garantie.

AVERTISSEMENT

Pour réduire les risques d'incendie, d'électrocution ou de blessure, éteignez l'appareil et débranchez la fiche de la prise électrique avant de procéder à l'entretien ou au dépannage sur la base de rangement.

REMARQUE : Il est recommandé de ranger l'aspirateur à une température comprise entre 4° C et 40° C.

DÉPANNAGE

Si vous rencontrez des problèmes avec votre nettoyeur de sols durs, consultez le tableau ci-dessous pour trouver des solutions aux problèmes de fonctionnement mineurs.



AVERTISSEMENT

Assurez-vous que le nettoyeur de sols durs est éteint avant d'effectuer son entretien. Le non-respect de cette consigne pourrait entraîner un choc électrique ou des blessures corporelles.

PROBLÈME	CAUSE POSSIBLE	SOLUTION
Le nettoyeur de planchers durs ne démarre pas.	La batterie est peut-être déchargée.	Chargez l'aspirateur en suivant les instructions de la 13-14.
	Protection automatique en cas de surchauffe.	Laissez refroidir l'aspirateur et redémarrez-le.
L'indicateur d'état de la batterie sur l'écran ne s'allume pas pendant la charge.	La fiche de recharge n'est pas bien branchée dans la prise de courant.	Assurez-vous que la fiche de recharge est correctement branchée sur la prise de courant et que l'adaptateur de chargement est inséré dans le port de chargement de la base de rangement.
	L'adaptateur de charge n'est pas complètement inséré dans le port de charge.	Assurez-vous que l'adaptateur de charge est complètement inséré dans le port de charge de la base de rangement.
	La prise électrique est hors tension.	Assurez-vous que la prise électrique alimente le chargeur.
La brosse ne tourne pas.	La brosse est bloquée.	Retirez l'obstruction. Suivez les instructions de nettoyage de la brosse rotative à la page 24-25.
	La brosse n'est pas correctement installée.	Retirez la brosse rotative et réinstallez-la comme indiqué à la page 24-25.

PROBLÈME	CAUSE POSSIBLE	SOLUTION
L'indicateur d'état de la batterie est éteint pendant le fonctionnement.	La batterie est en surchauffe ou ne fonctionne pas correctement.	Laissez refroidir le nettoyeur pour sols durs et redémarrez-le.
	Le réservoir d'eau sale est plein.	Videz le réservoir d'eau sale et redémarrez-le.
	La brosse est bloquée.	Retirez l'obstruction. Suivez les instructions de nettoyage de la brosse rotative à la page 24-25.
L'indicateur d'état de la batterie clignote pendant le fonctionnement.	La batterie du nettoyeur pour sols durs est faible.	Rechargez le nettoyeur pour sols durs comme indiqué à la page 13-14.
L'aspirateur n'aspire pas ou la puissance d'aspiration est faible.	Le réservoir d'eau sale est plein.	Videz le réservoir d'eau sale.
	Le filtre HEPA est sale ou n'est pas installé.	Nettoyez et séchez le filtre HEPA. Suivez les instructions de nettoyage du filtre à la page 20-21.
	Le filtre HEPA doit être remplacé.	Pour commander une pièce de rechange appelez le 1-866-384-8432.
	Le canal à débris est obstrué.	Nettoyez le canal à débris et le réservoir d'eau sale.
	La batterie est peut-être déchargée.	Chargez l'aspirateur en suivant les instructions de la 13-14.
	Le réservoir d'eau sale n'est pas bien installé.	Vérifiez que le réservoir d'eau sale est correctement installé et qu'il est bien enclenché.

PROBLÈME	CAUSE POSSIBLE	SOLUTION
De l'eau sale s'échappe de l'aspirateur.	Le filtre HEPA est manquant ou mal installé.	Vérifiez que le filtre est correctement installé. Voir page 20-21.
	Le filtre en HEPA est endommagé et doit être remplacé.	Pour commander une pièce de rechange, appelez le 1-866-384-8432.
	Le réservoir d'eau sale est plein ou mal installé.	Videz le réservoir d'eau sale ou positionnez-le correctement et enclenchez-le fermement.
L'aspirateur s'éteint de lui-même.	La batterie est peut-être déchargée.	Chargez l'aspirateur en suivant les instructions de la 13-14.

